



Videojet 1630

Kullanım Kılavuzu

P/N 462536-24

Revizyon AA, Ağustos 2014

Telif Hakkı Ağustos 2014, **Videojet Technologies Inc.** (burada **Videojet** olarak anılır). Tüm hakları saklıdır.

Bu belge, **Videojet Technologies Inc.** şirketine aittir ve **Videojet**'e ait gizli bilgiler içerir. **Videojet**'in önceden yazılı izni olmaksızın kopyalanması, kullanılması veya dağıtılması kesinlikle yasaktır.

Videojet Technologies Inc.

1500 Mittel Boulevard
Wood Dale, IL
60191-1073 ABD
www.videojet.com

Telefon: 1-800-843-3610
Faks: 1-800-582-1343
Uluslararası Faks: 630-616-3629

Ofisler - ABD: Atlanta, Chicago, Los Angeles, Philadelphia
ULUSLARARASI: Kanada, Fransa, Almanya, İrlanda, Japonya,
İspanya, Singapur, Hollanda, İngiltere
Dünya Geninde Distribütörler

Uyumluluk Bilgileri

Avrupa Birliđi'ndeki Müşteriler için

Bu cihaz, aşağıdaki yasal düzenlemelere uyumluluđu belirten CE işaretini taşır:

EN55022: Sınıf A

Endüstriyel ortamlar için Emisyon Standardı

EN61000-6-4

Ađır Endüstriyel Ortamlar için Genel Emisyon Standardı

EN61000-3-2

Armonik Akım Dalgalanmaları

EN61000-3-3

Voltaj Dalgalanması ve Titreşmesi

EN61000-6-2

Endüstriyel Ortamlar için Bağışıklık Özellikleri

AB EMC Yönergesi 2004/108/EC hükümlerine uyarak

EC Düşük Voltaj Direktifi 2006/95/EEC

Belirli voltaj sınırlarında kullanılmak üzere tasarlanan elektrikli cihazlar ile ilgili önemli sağlık ve güvenlik gereklilikleri.

IEC 60950-1(ed.2)

EN60950-1

Elektrikli ofis cihazları da dahil bilgi teknolojisi cihazları için güvenlik gereklilikleri.

EN 60529

Muhafazalar ile sağlanan koruma dereceleri (IP kodu).

ABD'deki Müşteriler için

Bu cihaz, FCC Kurallarının 15. Maddesine uygundur. Çalışma için aşağıdaki iki koşul söz konusudur: 1) bu cihaz, zararlı parazite neden olmamalıdır ve 2) bu cihaz, istenmeyen çalışma da dahil olmak üzere alınan tüm parazitleri kabul etmelidir.



Uyarı

Bu üniteye yapılan, uyumluluktan sorumlu tarafın açıkça onaylamadığı değişiklik veya tadilatlar, kullanıcının cihazı çalıştırma yetkisini geçersiz kılabilir.

Bu cihaz test edilmiş ve FCC Kurallarının 15. Maddesine uygun olarak A sınıfı cihaz sınırlamalarına uygun bulunmuştur. Bu sınırlamalar, cihaz ticari ortamlarda çalıştırıldığı zaman zararlı parazitlere karşı koruma sağlayacak şekilde tasarlanmıştır. Bu cihaz, telsiz frekansı enerjisi üretebilir, kullanabilir ve yayabilir, cihaz yönerge kitabına uygun şekilde kurulum kullanılmazsa, telsiz iletişime zarar veren parazitlere neden olabilir. Bu cihazın yaşam alanlarında çalıştırılması, zararlı parazitlere neden olabilir ve bu durumda kullanıcının müdahalenin masraflarını kendi üstlenerek düzeltmesi gerekir.

Sınıf A FCC sınırlamalarıyla uyumluluk sağlanması için bu üniteye ekranlı kablolar kullanılmalıdır.

Kullanıcı, Federal İletişim Komisyonu tarafından hazırlanan aşağıdaki kitapçığı yararlı bulabilir: [How to Identify and Resolve Radio-TV Interference Problems](#) (Radyo-TV Parazit Sorunlarının Tanımlanması ve Çözümlemesi). Bu kitapçık, ABD Hükümeti Baskı Ofisi, Washington, DC 20402 adresinden 004-00-00345-4 stok numarası ile temin edilebilir.

Bu cihaz, test edilmiş ve aşağıdaki test kuruluşu tarafından, güvenlik ve elektrik emisyonu ile ilgili ABD yönetmeliklerine uyumluluk sertifikası verilmiştir.

Electromagnetic Testing Services Limited

Pratts Fields

Lubberhedges Lane

Stebbing, Dunmow

Essex, CM6 3BT

İngiltere, Birleşik Krallık

Bu cihaz, numarası belirtilen güvenlik standardına göre Underwriters Laboratories Incorporated tarafından araştırılmıştır: UL 60950-1: Bilgi teknolojisi cihazları güvenliği ilk sürümü. Konu 2178 işaretleme ve kodlama ekipmanı, elektronik.

Rapor referansı E252185.

Kanada'daki Müşteriler için

Bu dijital cihaz, Kanada İletişim Bakanlığı Telsiz Parazit Yönetmeliklerinde belirlenen dijital cihazların telsiz paraziti yayması ile ilgili Sınıf A sınırlamalarını aşmamaktadır.

Bu cihaz, test edilmiş ve ve aşağıdaki test kuruluşu tarafından, güvenlik ve elektrik emisyonu ile ilgili Kanada yönetmeliklerine uyumluluk sertifikası verilmiştir:

Electromagnetic Testing Services Limited

Pratts Fields

Lubberhedges Lane

Stebbing, Dunmow

Essex, CM6 3BT

İngiltere, Birleşik Krallık

Bu cihaz, numarası belirtilen güvenlik standardına göre Underwriters Laboratories Incorporated tarafından araştırılmıştır: CAN/CSA C22.2 No. 60950-1-03. Bilgi güvenliği teknolojisi ekipmanı. Konu 2178 işaretleme ve kodlama ekipmanı, elektronik.

Rapor referansı E252185.

Pour la clientèle du Canada

Le present appareil numerique n'emet pas de bruits radioelectriques depassant les limites applicables aux appareils numerique de la class A prescrites dans le Reglement sur le brouillage radioelectrique edicte par le ministere des Communications du Canada.

Cet équipement est certifié CSA.

Ce matériel a été contrôlé par les Underwriters Laboratories Inc. comme conforme aux standards de sécurité : CAN/CSA C22.2 No. 60950-1-03. Sécurité des matériels informatiques. Sujet 2178 : appareils électroniques de marquage et de codage.

Rapport référence E252185.



Uyarı

Bu ürün görüntü çalışma yerlerinin yakın/doğrudan görüş alanında kullanım için tasarlanmamıştır. Görüntü çalışma alanında yansımalar olmasını engellemek amacıyla, ürünün, yakın/doğrudan görüş alanına yerleştirilmemesi gerekmektedir.

Müşteri Desteği ve Eğitimi

İrtibat Bilgileri

Herhangi bir sorunuz veya yardıma ihtiyacınız olursa, Lütfen 1-800-843-3610 numaralı telefondan Videojet Technologies Inc. ile bağlantı kurun (ABD'deki tüm müşteriler için). ABD dışındaki müşteriler yardım için Videojet Technologies Inc. distribütörüne veya bağlı kuruluşa başvurmalıdır.

Videojet Technologies Inc.

1500 Mittel Boulevard

Wood Dale, IL 60191-1073 A.B.D.

Telefon: 1-800-843-3610

Faks: 1-800-582-1343

Uluslararası Faks: 630-616-3629

Web: www.videojet.com

Servis Programı

Total Source Taahhüdü Hakkında

Total Source® TOTAL SERVICE PLUS RELIABILITY, Videojet Technologies Inc. tarafından siz müşterilerimize hak ettikleri servisi sunmak için verilen bir taahhüttür.

Total Source Taahhüdü

Videojet *Total Source®* Service Programı, müşterilerimizin paketler, ürünler veya basılı malzemeler için istediği zaman, istediği yerde, istediği sıklıkta işaret, kod ve resim sağlama işimizin ayrılmaz bir parçasıdır. Taahhüdümüz aşağıdaki konuları kapsamaktadır:

- Uygulama desteği
- Kurulum hizmetleri
- Bakım eğitimi
- Müşteri hizmetleri merkezi
- Teknik destek
- Yerde servis
- Mesai saatleri dışında telefonla yardım
- Yedek parçalar ve sarf malzemeleri
- Onarım servisi

Müşteri Eğitimi

Yazıcı üzerinde bizzat kendiniz servis ve bakım yapmak isterseniz, Videojet Technologies Inc., yazıcı için bir Müşteri Eğitim Kursu almanızı önemle önerir.

Not: Kitapçıklar, Videojet Technologies Inc. Müşteri Eğitimi için tamamlayıcı materyallerdir (şirket hizmetlerinin yerine geçmez).

Videojet Technologies Inc. hakkında daha fazla bilgi için Müşteri Eğitim Kursları için, 1-800-843-3610 numaralı telefonu (yalnızca ABD’de) arayın. ABD dışında, müşterinin daha fazla bilgi için bir Videojet ofisine veya bölgelerindeki Videojet distribütörüne başvurması gerekir.

İçindekiler

Uyumluluk Bilgileri

<i>Avrupa Birliği'ndeki Müşteriler için</i>	<i>i</i>
<i>ABD'deki Müşteriler için</i>	<i>i</i>
<i>Kanada'daki Müşteriler için</i>	<i>ii</i>
<i>Pour la clientèle du Canada</i>	<i>iii</i>

Müşteri Desteği ve Eğitimi

<i>İrtibat Bilgileri</i>	<i>iv</i>
<i>Servis Programı</i>	<i>iv</i>
<i>Müşteri Eğitimi</i>	<i>v</i>

Bölüm 1 — Giriş

Videojet 1630 Yazıcı	1-1
Kılavuz Hakkında	1-1
İlgili Yayınlar	1-1
Dil Kodları	1-1
İçerik Sunumu	1-2
Konum Referansları	1-2
Ölçü Birimleri	1-2
Güvenlik Bilgileri	1-2
Notlar	1-3
Kullanıcı Arayüzü Terminolojisi	1-3
Kısaltmalar	1-6
Kılavuzdaki Bölümler	1-6

Bölüm 2 — Güvenlik

Giriş	2-1
Genel Güvenlik Esasları	2-1
Elektrik Güvenlik Esasları	2-2
Elektrik Güç Kaynağı	2-2
Elektrik Kabloları	2-2
Topraklama ve Birleştirme	2-3
Sigortalar	2-5
Sıvı Güvenlik Esasları	2-5
Malzeme Güvenlik Tablolarını Okuyun	2-5
Mürekkep ve Boyama Sıvısı	2-5
Temizlik Maddesi	2-6
Basınçlı Hava Güvenlik Esasları	2-8
Kullanıcı Arayüzü ile İlgili Güvenlik Esasları	2-8
Diğer Önemli Esaslar	2-9

Bölüm 3 — Ana Parçalar

Videojet 1630 Yazıcı	3-1
Kontrol Paneli	3-2
Durum LED'leri	3-2
Ok Tuşları	3-3
Tuş takımı	3-3
Ekran	3-3
Kontrast Tuşları	3-3
Fonksiyon Tuşları	3-3
Ekran	3-4
Elektronik Bölmesi	3-5
Mürekkep Bölmesi	3-6
Mürekkep Özü Modülü	3-6
Akıllı Kartuş	3-7
Mürekkep Bölmesi Fanı	3-7
Yazıcı Kafası ve Merkez Kablo	3-7
Konektör Paneli	3-8
Pim Bilgileri	3-10
Ana Güç Şalteri	3-10
Ters Filtre	3-11

Bölüm 4 — Yazıcı Kullanımı

Giriş	4-1
Yazıcı Nasıl Açılır	4-1
Yazıcı Nasıl Temiz Başlatılır ve Durdurulur	4-2
Nasıl Temiz Başlatma Yapılır	4-2
Nasıl Temiz Durdurma Yapılır	4-2
Nasıl Parola Atanır	4-3
İlk Kez Oturum Nasıl Açılır	4-3
Seviye 1 ve 2 için Nasıl Parola Atanır	4-4
Menülere Parola Seviyesi Nasıl Atanır	4-5
Diğer Parola Seviyelerine Nasıl Erişim Sağlanır	4-6
Parola Nasıl Temizlenir	4-6
Oturumu Otomatik Kapatma	4-7
Sistem Menüsü	4-8
Kalibrasyon Menüsü	4-8
Verileri Günlüğe Kaydetme Menüsü	4-10
Sürüm Bilgisi Nasıl Görülebilir	4-10
Ürün Sayacı	4-11
Ürün Sayacı Nasıl Sıfırlanır	4-11
Ürün Sayacı Nasıl Gizlenir	4-11
Çalışma Saati	4-12
Çalışma Saati Nasıl Görüntülenir	4-12

Çalışma Saati Nasıl Sıfırlanır	4-13
Seri Bağlantı Noktası Nasıl Yapılandırılır	4-13
Ethernet Bağlantı Noktası Nasıl Yapılandırılır	4-14
Yüksek Hız Veri Transferi	4-14
Servis Bilgileri Nasıl Girilir ile ilgili bilgiler	4-15
Mesaj Nasıl Oluşturulur	4-16
Yazıcı Yapılandırması	4-16
Yazdırmayı Etkinleştir	4-17
Elle Yazdırma Seçeneği	4-18
Sürekli Yazdırma Seçeneği Nasıl Kullanılır	4-18
DIN Yazdırma	4-20
Mesaj Nasıl Yazdırılır	4-20
Mesaj Nasıl Seçilir	4-20
Yazdırma Nasıl Başlatılır	4-21
Yazdırma Nasıl Durdurulur	4-22
Özel Yazı Tiplerini Yükleme ve Yazdırma	4-23
Yazıcıyı Kapatma	4-25

Bölüm 5 — Kullanıcı Arayüzü

Giriş	5-1
Menü ve Menü Öğelerini Seçmek	5-2
Metin, Sayı ve Geçiş Değerlerini Girmek	5-3
Menü Açıklaması	5-6
Mesajlar	5-6
Düzenleyici	5-8
Kullanıcı Alanları	5-10
Yazdırma	5-11
Parola	5-12
Sistem	5-13
Yapılandırma	5-15
Kalibrasyon	5-20
Mesajların Yönetilmesi	5-23
Bir Mesaj Oluşturmak	5-23
Bir Mesaj Düzenlemek	5-24
Bir Mesaj için Kaynak Seçmek	5-25
Bir Mesajı Kopyalayıp Yapıştırmak	5-27
Bir Mesaja Birden Fazla Satır Girmek	5-27
Mesaj ve Varsayılan Parametreleri Ayarlamak	5-28
Bir Mesajı Temizlemek	5-31
Bir Mesaj Kaydetmek	5-31
Bir Mesajı Kaydedip Çıkmak	5-32
Mesajı Kaydetmeden Çıkmak	5-33
Bir Mesajı Silmek	5-33

Kullanıcı Alanlarını Yönetmek	5-34
User Field (Kullanıcı Alanı) Ekleme	5-36
Önceden Tanımlanmış Kullanıcı Alanı Ekleme	5-37
User Field (Kullanıcı Alanı) Düzenleme	5-38
User Field (Kullanıcı Alanı) Silme	5-39
Özel Kullanıcı Alanı Oluşturma	5-39
Mesaj Sayacını Sıfırlama	5-52
Vardiyaları Ayarlama	5-52
Zamanlayıcıyı Ayarlama	5-54
Kodlanmış Saati Ayarlama	5-55
Haftanın Şifrelenmiş Gününü Ayarlama	5-55
Metni Yönetmek	5-56
Büyük Küçük Harf Değiştirme	5-56
Yazı Tipi Büyüklüğünü Ayarlama	5-57
İçerik Seçme	5-58
Metni Kopyalayıp Yapıştırma	5-58
Metin Özniteliklerini Değiştirme	5-60
Yabancı Dilde Karakter Ekleme	5-64
Logoları Yönetmek	5-65
Logo İndirme	5-65
Microsoft Paint Uygulamasında Logo Oluşturma	5-65

Bölüm 6 — Bakım

Giriş	6-1
Bakım Takvimi	6-1
Uzun Süreli Kapatmaya (Depolama) veya Taşımaya Hazırlanma	6-2
Parça/araç gerekliliği	6-2
Uzun Süreli Kapatmaya (Saklama) veya Nakliyeye Nasıl Hazırlanır	6-2
Akıllı Kartuşları Değiştirme	6-3
Yazıcı Kafası Kontrolü	6-6
Yazıcı Kafasını Temizleme	6-6
Saptırma Plakasını Temizleme	6-9
Yazıcı Kabinini Temizleme	6-9

Bölüm 7 — Sorun Giderme

Giriş	7-1
Yazıcı Çalışmıyor	7-2
Yanlış Yazdırma Konumu	7-2
Yanlış Yazdırma Boyutu	7-3
Yazdırma Tamamlanmadı	7-4
Düşük Baskı Kalitesi	7-4
Yazıcı Durumu Simgeleri	7-5

Durum Simgeleri	7-6
Arıza (Alarm) Simgeleri	7-6
Uyarı Simgeleri	7-8
Mürekkep Özü Ömrü	7-12
Arıza Mesajları	7-12

Ek A — Teknik Özellikler

Elektrik Özellikleri	A-1
Ağırlık	A-1
Boyutlar	A-2
Opsiyonel Aksesuarlar	A-5
Seyyar Yazıcı Standı	A-5
Sabit Yazıcı Standı	A-6
Yazıcı Kafası Standı	A-7
Çevresel Özellikler	A-7
Mürekkep ve Boyama Sıvısı Kapasitesi	A-8
Yazdırma Yüksekliği	A-8
Yazı Tipi Özellikleri ve Hat Hızları	A-9
Barkod Özellikleri	A-10

Sözlük

Videojet 1630 Yazıcı

Bu yazıcı, tüketici ürünlerinde ve endüstriyel ürünlerde sabit ve değişken kodları yüksek hat hızlarında basabilen sürekli mürekkep püskürtmeli bir yazıcıdır. Yazıcı üstün çalışma süresine, mükemmel baskı kalitesi ve kullanım kolaylığına sahiptir.

Kılavuz Hakkında

Kullanım Kılavuzu, yazıcının günlük kullanıcısı için yazılmıştır. Kullanım Kılavuzu, yazıcının farklı parçalarını ve farklı yazdırma işlemlerini anlamanıza yardımcı olacaktır.

İlgili Yayınlar

Aşağıdaki kılavuzları referans olarak kullanabilirsiniz:

Videojet 1630 Servis Kılavuzu, Parça Numarası: 462537.

Dil Kodları

Bu kılavuzları sipariş ederken, parça numarasının sonuna 2 haneli dil kodunu mutlaka ekleyin. Örneğin, bu kılavuzun İspanyolca versiyonunun parça numarası 462536-24'te, Sayfa 1-2, tablo 1-1 bu kılavuzun çevrilmiş versiyonlarını belirtmek için kullanılan dil kodlarının listesi bulunmaktadır.

Not: Kullanım Kılavuzunun bulunup bulunmadığı bir yıldız işareti ile (*) gösterilmiştir. Kılavuzun bulunduğu durumlar bir artı işareti ile (+) belirtilir. Resimli Yedek Parça Listesinin bulunup bulunmadığı sayı işareti ile (#) belirtilir. Daha fazla bilgi için, Videojet distribütörünüz veya bayisi ile irtibat kurun.

Kod	Dil	Bulunabilirlik (bkz. not)	
02	Fransızca	*	+
03	Almanca	*	+
04	İspanyolca	*	+
05	Portekizce Brezilya	*	
08	İtalyanca	*	
09	Felemenkçe	*	
21	İngilizce (İngiltere)	*	+
23	Lehçe	*	
24	Türkçe	*	+

Tablo 1-1: Dil Kodlarının Listesi

İçerik Sunumu

Bu Kullanım Kılavuzu, güvenlik uyarıları, ek notlar, kullanıcı arayüzü (UI) terminolojisi vs. gibi farklı bilgiler içermektedir. Farklı bilgi türlerini ayırt edebilmeniz için, kılavuzda farklı yazım stilleri kullanılmıştır. Bu bölümde bu yazım stilleri açıklanmıştır:

Konum Referansları

Sol, sağ, ön, arka, sağa ve sola gibi konum ve yönler, önden baktığımızda yazıcıya göreler.

Ölçü Birimleri

Bu kılavuzda metrik ölçü birimleri kullanılmıştır. Eşdeğer İngiliz ölçü birimleri, parantez içinde belirtilmiştir. Örneğin, 240 mm (9,44 inç).

Güvenlik Bilgileri

Güvenlik bilgilerine, uyarı ve ikaz ifadeleri dahildir.

Uyarı

Uyarı ifadeleri, ciddi yaralanmalara veya ölüme neden olabilecek riskleri veya güvenilir olmayan uygulamaları belirtmek için kullanılır. Örneğin:



Uyarı

Temizlik maddesi yenilir veya içilir ise zehirlenmeye neden olur.
Bu maddeyi içmeyin. Yutulursa hemen bir doktora başvurun.

Dikkat

İkaz ifadeleri, ekipman hasarına neden olabilecek riskleri veya güvenilir olmayan uygulamaları belirtmek için kullanılır. Örneğin:



Dikkat

Güç açıkken yazıcının hiç bir konektörünü takmayın veya çıkarmayın.
Uyarıya dikkat edilmezse, yazıcı hasar görebilir.

Notlar

Notlar, belirli bir konu hakkında ek bilgi sağlar.

Örneğin:

Not: *İzin verilmeyen herhangi bir erişimi önlemek için bazı fonksiyonlara parola koruması atayabilirsiniz.*

Kullanıcı Arayüzü Terminolojisi

Kullanıcı arayüzü öğeleri, italik olarak gösterilir. Örneğin:

“Alt + M tuşlarına basarak *Messages (Mesajlar)* menüsünü seçin”. Messages (Mesajlar) kelimesi bir kullanıcı arayüz öğesidir ve italik olarak gösterilir (bkz. Sayfa 1-4, Şekil 1-1).







Şekil 1-1. Menü Ekranı

Kontrol panelindeki farklı tuşları belirtmek için kullanılan yazı stili Sayfa 1-4, tablo 1-2’de görülmektedir.

Tuş	Kullanılan Stil
	Sol ok tuşu
	Sağ ok tuşu
	Yukarı ok tuşu
	Aşağı ok tuşu
 	Giriş tuşu
 	Esc tuşu
	F1 tuşu
	F2 tuşu

Tablo 1-2: Tuşlar için İçerik Sunumu Stili

Tuř	Kullanılan Stil
	<i>F3</i> tuřu
	<i>F4</i> tuřu
	<i>Alt</i> tuřu
	<i>Ctrl</i> tuřu
	<i>Shift</i> tuřu

Tablo 1-2: Tuřlar için İerik Sunumu Stili (Devamı)

Kısaltmalar

Kısaltma	Açılım
AC	Alternatif Akım
CDA	Temiz Kuru Hava
LED	Işık Yayan Diyot
LCD	Sıvı Kristal Ekran
QVGA	Çeyrek Video Grafik Dizesi
UI	Kullanıcı Arayüzü
WYSIWYG	Ne Görürsen Onu Alırsın

Tablo 1-3: Kısaltmalar

Kılavuzdaki Bölümler

Bölüm No.	Bölüm Adı	Açıklama
1.	Giriş	Bu kılavuz, ilgili yayınlar ve bu kılavuzda kullanılan yazım stilleri hakkında bilgi içerir
2.	Güvenlik	Güvenlik ve tehlike bilgilerini içerir
3.	Ana Parçalar	Yazıcının ana parçalarını açıklar
4.	Yazıcı Kullanımı	Yazıcının nasıl ayarlanacağı ve kullanılacağı hakkında bilgi içerir
5.	Kullanıcı Arayüzü	Mesaj oluşturmak ve kaydetmek için Kullanıcı Arayüzünün nasıl kullanılacağını açıklar
6.	Bakım	Yazıcının bakımının ve temizliğinin nasıl yapılacağı hakkında bilgi içerir
7.	Sorun Giderme	Operatör düzeyinde arıza tanılama ve sorun giderme prosedürlerini içerir
8.	Teknik özellikler	Yazıcı teknik özelliklerini içerir
9.	Sözlük	Yazıcı ile ilgili teknik terimleri açıklar

Tablo 1-4: Bölümlerin Listesi

Giriş

Videojet Technologies Inc.'in politikası, yüksek performans ve güvenlik standartlarına uygun olan temassız yazdırma/kodlama sistemleri ve mürekkep malzemelerinin üretilmesidir. Ürünlerimizde kusur ve riski ortadan kaldırmak için sıkı kalite kontrol teknikleri uyguluyoruz.

Bu yazıcının tasarım amacı, bir ürün üzerine doğrudan bilgi yazdırılmasıdır. Bu cihazın başka bir şekilde kullanılması, ağır bedeni zararlara neden olabilir.

Bu bölümde sağlanan güvenlik esaslarının amacı, yazıcının servisinin güvenli bir şekilde yapılması ve yazıcının güvenli bir şekilde kullanılabilmesi için teknisyenleri tüm güvenlik konularında eğitmektir.

Genel Güvenlik Esasları

- Önemli bilgiler için daima Videojet yazıcı modeline özel, doğru servis kılavuzlarına bakın
- Montaj ve bakım işlemleri, sadece Videojet tarafından eğitilen personel tarafından gerçekleştirilmelidir. Yetkisiz personel tarafından gerçekleştirilen çalışmalar, yazıcıda hasara neden olabilir ve garantiyi geçersiz kılabilir
- Yazıcı parçalarının zarar görmemesi için, temizlik yaparken yalnızca yumuşak fırça ve tiftiksiz kumaş kullanın. Yüksek basınçlı hava, üstü�ü veya aşındırıcı malzeme kullanmayın
- Yazıcıyı çalıştırmayı denemeden önce yazıcı kafasının tamamen kuru olması gerekir, yoksa yazıcı kafası zarar görebilir
- Güç açıkken yazıcının hiçbir konektörünü takmayın veya çıkarmayın, aksi halde yazıcı hasar görebilir

Elektrik Güvenlik Esasları

Bu bölüm, elektrik güç beslemesi ve elektrik kabloları ile ilgili güvenlik esaslarını açıklamaktadır.

Elektrik Güç Kaynağı



Uyarı

Şebeke cereyanına bağlandığında, bu cihazın içinde ölümcül voltaj oluşur. Bakım çalışmaları, yalnızca eğitimli ve yetkili personel tarafından yapılmalıdır.



Uyarı

Elektrik ile ilgili tüm güvenlik kurallarına ve uygulamalara dikkat edin. Kapakları açmadan ya da herhangi bir servis veya onarım çalışması yapmadan önce, yazıcıyı çalıştırmak gerekmedikçe elektrik kaynağından bağlantısını kesin. Bu uyarıya uyulmaması halinde, yaralanma veya ölüm meydana gelebilir.



Uyarı

İnverter ve fon aydınlatmasında yüksek AC gerilimi bulunmaktadır. Bu alanlarda arıza tespit yaparken son derece dikkatli olunmalıdır.

Elektrik Kabloları



Uyarı

Yalnızca yazıcı ile birlikte verilen ana güç kablosunu kullanın. Bu kablonun ucunda, koruyucu topraklama iletkeni içeren, onaylı bir üç kutuplu elektrik fişi bulunmalıdır.

Güç kablolar, prizler ve fişler temiz ve kuru tutulmalıdır.

Fişli ekipman için, priz çıkışı ekipmanın yakınında ve kolay erişilebilir bir yerde olmalıdır.



Uyarı

Daima kablolarda hasar, aşınma, korozyon ve bozulma olup olmadığını kontrol edin. Tüm topraklama/birleşme bağlantılarında boya, mürekkep birikmesi ve korozyon olup olmadığını kontrol edin.

Topraklama ve Birleştirme



Uyarı

Yazıcı, IEC gerekliliklerine veya ilgili yerel yönetmeliklere uygun olarak, sadece koruyucu topraklama iletkeni olan bir AC güç kaynağına bağlanmalıdır.



Uyarı

Koruyucu topraklama iletkeninde bir kesinti varsa veya koruyucu topraklama iletkeni bağlantısı kesilmişse, yazıcıyı kullanmayın. Bu uyarıya uyulmaması halinde elektrik çarpabilir.



Uyarı

Tüm potansiyel statik deşarjı tahliye etmek için iletken ekipmanı, NEC standartlarına uygun olarak daima bir topraklama elektroduna veya bina topraklama sistemine bağlayın. Örneğin, metal servis tepsisinin topraklamaya bağlanması.



Uyarı

Topraklanan servis tepsisinden ekipman şasisine veya montaj braketine gelen direnç değeri 0 ila 1 ohm arasında olmalıdır. Güvenilir bir ohmmetre ile direnç kontrolü sık bir şekilde yapılmalıdır.



Uyarı

KİŞİSEL YARALANMA. PCB'ler statığe duyarlı aygıtlar içerir. PCB'lerle çalışırken uygun bir şekilde topraklanmış, antistatik bileklik takılmalıdır.



Uyarı

Daima statik deşarjı önleyin. Doğru Topraklama ve Birleştirme yöntemleri kullanın. Sadece Videojet onaylı metal servis tepsileri ve topraklama kabloları kullanın.



Uyarı

İletken ekipmanı daima onaylı kablolarla bağlayarak, aynı potansiyeli korumalarını ve statik deşarjın minimize edilmesini sağlayın. Örneğin, yazıcı kafasının metal servis tepsisine bağlanması.



Uyarı

İsteğe Bağlı Yıkama İstasyonu, *yalnızca* yazdırma kafasının temizliği için tasarlanmıştır.

Temizleme (tahliye) veya yazdırma işlemleri için veya başka amaçla bu istasyonu kullanmayın.

Mutlak surette püskürtmenin durdurulduğundan ve yazdırma kafasını temizleme işleme başlamadan önce tehlikeli voltajların kapatıldığından emin olun.



Dikkat

Servis tepsilerini sık sık boşaltın. Bazı mürekkepler ve temizleme çözeltileri yanıcıdır. Atık sıvıların HAZMAT'a göre imha edilmesini sağlayın.

Sigortalar



Uyarı

Yangın riskine karşı korumanın devamlılığı için, sigortaları değiştirirken yalnızca belirtilen tür ve özelliklerde sigorta kullanın.

Sıvı Güvenlik Esasları

Bu bölümde, mürekkep, boyama sıvısı ve temizleme çözeltileriyle ilgili oluşabilecek tehlikeler ve tehlikeleri önlemek için kullanıcının alması gereken güvenlik önlemleri belirtilmektedir.

Malzeme Güvenlik Tablolarını Okuyun

Herhangi bir mürekkep, boyama sıvısı veya temizleme solüsyonu kullanmadan önce *Malzeme Güvenlik Tablosunu (MSDS)* okuyup anlayın. Her tür mürekkep, boyama sıvısı veya temizleme solüsyonu için bir MSDS bulunmaktadır. Daha fazla bilgi için www.videojet.com adresini ziyaret edin ve *Belgeler > Malzeme Güvenlik Tabloları*'na gidin.

Mürekkep ve Boyama Sıvısı



Uyarı

Mürekkep ve Boyama sıvısı, gözler ve solunum sistemi için tahriş edicidir. Bu maddeleri kullanırken yaralanmayı önlemek için:

Her zaman koruyucu giysi ve lastik eldiven kullanın.

Her zaman kenar korumalı iş gözlüğü veya yüz maskesi takın. Ayrıca bakım yaparken de koruyucu gözlük takılması önerilir.

Mürekkebi ellemeden önce koruyucu el kremi sürün.

Mürekkep veya boyama sıvısı cilde bulaşırsa, hemen sabunlu su ile yıkayın. Cildinizden mürekkep lekelerini çıkarmak için tazyikli su veya çözücü **KULLANMAYIN**.



Uyarı

Mürekkep ve boyama sıvısı, uçucu ve yanıcıdır. Bunların yerel yönetmeliklere uygun şekilde saklanması ve kullanılması gerekir.

Bu maddelerin yakınında sigara içmeyin ve ateş bulundurmayın.

Kullandıktan hemen sonra bu maddelerin bulaştığı tüm bez ve kumaşları çıkarın. Bu tür tüm nesnelere bölgenizdeki yönetmeliklere uygun şekilde atın.

Kullandıktan sonra herhangi bir mürekkep veya boyama sıvısı kabı tam boşalmazsa, yeniden conta ile kapatılması gerekir. Mürekkep veya boyama sıvısı doldurulurken sadece dolu şişelerin kullanılması önerilir; kısmi dolu şişelerin yerel yönetmeliklere uygun şekilde imha edilmesi gerekmektedir.



Uyarı

KİŞİSEL YARALANMA. Püskürtme ucunu temizlerken, mürekkep akışını geniş bir bardak veya uygun bir kaba yönlendirin. Mürekkebin kirlenmesini önlemek için bu şekilde toplanan mürekkepleri kullanmayın. Tüm atık mürekkepleri bölgenizdeki yönetmeliklere uygun şekilde atın.



Uyarı

Boyama sıvısının veya temizleme sıvısının buharını fazlaca solumak uyuşukluğa yol açabilir ve/veya alkol zehirlenmesi benzeri etkiler gösterebilir. Yalnızca açık ve iyi havalandırılan alanlarda kullanın.

Temizlik Maddesi



Uyarı

Temizlik maddesi yenilir veya içilir ise zehirlenmeye neden olur. Bu maddeyi içmeyin. Yutulursa hemen bir doktora başvurun.



Uyarı

Temizlik maddesi gözleri ve solunum sistemini tahriş eder. Bu maddeyi kullanırken yaralanmayı önlemek için:

Her zaman lastik eldiven ve koruyucu giysi kullanın.

Her zaman kenar korumalı iş gözlüğü veya yüz maskesi takın. Ayrıca bakım yaparken de koruyucu gözlük takılması önerilir.

Mürekkebi ellemeden önce koruyucu el kremi sürün.

Temizlik malzemesi cilde bulaşırsa, akan su altında en az 15 dakika boyunca yıkayın.



Uyarı

Temizlik maddesi uçucu ve yanıcıdır. Yerel mevzuata uygun şekilde saklanması ve kullanılması gerekir.

Temizlik maddesinin yakınında sigara içmeyin ve ateş bulundurmayın.

Kullandıktan hemen sonra, temizlik maddesinin bulaştığı tüm bez ve kumaşları çıkarın. Bu tür tüm nesnelere bölgenizdeki yönetmeliklere uygun şekilde atın.



Dikkat

Yazıcı kafasını temizlemeden önce, temizlik maddesinin kullanılan mürekkep ile uyumlu olduğundan emin olun; aksi takdirde yazıcı kafası zarar görebilir.



Dikkat

Klorür bulunduran ya da ağartma maddesi veya hidroklorik asit içeren tüm temizleme çözümleri, yüzeyde kabul edilemez benekler ve lekeler oluşmasına sebep olacaktır. Bunlar paslanmaz çelikte temas halinde kullanılmamalıdır. Tel fırça veya bulaşık teli kullanılması halinde, bunlar paslanmaz çelikten yapılmış olmalıdır. Kullanılan tüm aşındırıcı gereçlerin, özellikle demir klorür olmak üzere, kontaminasyon kaynakları bulundurmadığından emin olun.

Basınçlı Hava Güvenlik Esasları



Uyarı

Havaya karışan parçacık ve maddeler sağlığa zararlıdır. Temizlikte yüksek basınçlı hava kullanmayın.

Kullanıcı Arayüzü ile İlgili Güvenlik Esasları



Dikkat

Yazılıma yetkisiz erişimi önlemek için, üst düzey bir paroladan çıkarken **Parolayı Temizle** komutunun yürütüldüğünden emin olun.



Dikkat

VERİ KAYBI TEHLİKESİ: Mesaj silme için doğru mesaj adının seçildiğinden emin olun, herhangi bir mesaj seçimi onay komutu verilmez. TEST MESAJINDAN ayrı tüm mesajlar **Delete All Messages (Tüm Mesajları Sil)** seçeneğini seçtiğinizde silinecektir.



Dikkat

VERİ KAYBI TEHLİKESİ. **Delete User Field (Kullanıcı Alanını Sil)** seçeneği, bir Kullanıcı Alanı'nı silmek için onay sormaz.

Diğer Önemli Esaslar



Dikkat

Hızlı Durdurma işleminden sonra makine uzun süre bu halde bırakılmamalıdır, kuruyan mürekkep tekrar başlatmayı zorlaştırabilir.



Dikkat

Yazıcıyı çalıştırmayı denemeden önce yazıcı kafasının tamamen kuru olması gerekir, yoksa EHT arızalanır.



Uyarı

Pil, yanlış tipte bir pille değiştirilirse, patlamaya neden olur. Kullanılmış pilleri daima yerel düzenlemelere ve talimatlara uygun bir şekilde imha edin.



Uyarı

Bir arıza durumunda ısıtıcının sıcaklığının 70 °C'ye ulaşması mümkündür. Isıtıcının monte edildiği plakaya dokunmayın. Bu talimatı izlememeniz halinde bedeni bir zarara sebep olabilirsiniz.

Ana Parçalar

3

Videojet 1630 Yazıcı

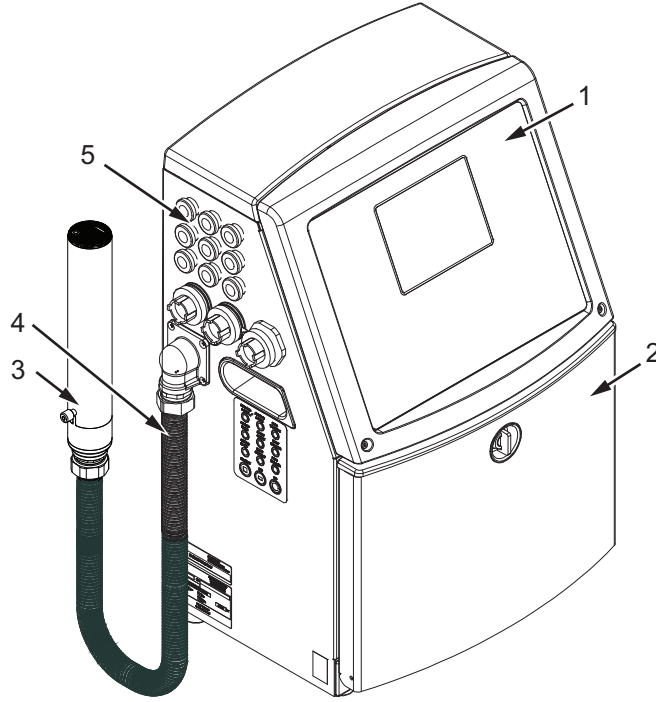

- | | |
|---------------------|------------------------|
| 1. Kontrol Paneli | 5. Konektör Paneli |
| 2. Mürekkep Bölmesi | 6. Elektronik Bölmesi* |
| 3. Yazıcı Kafası | 7. Ana Güç Şalteri* |
| 4. Merkez Kablo | 8. Ters Filtre* |

*İşaretili parçalar resimde görülmemektedir.

Şekil 3-1: Yazıcının Ana Parçaları

Kontrol Paneli

Aşağıdaki işlemleri gerçekleştirmek için kontrol panelini (Şekil 3-2) kullanabilirsiniz:

- Yazıcıyı başlatma ve durdurma
- Yazdırma mesajları oluşturma, düzenleme, kopyalama ve silme
- Yazdırılacak mesajı seçme
- Yazıcının durumunu izleme
- Yazıcı işlevlerini yapılandırma ve kontrol etme

Not: İzinsiz erişimi önlemek için bazı fonksiyonlara parola koruması atayabilirsiniz.



- | | |
|-------------------|----------------------|
| 1. Durum LED'leri | 5. Ekran |
| 2. Ok Tuşları | 6. Kontrast Tuşu |
| 3. Tuş takımı | 7. Fonksiyon Tuşları |
| 4. Bilgi Tuşu | |

Şekil 3-2: Kontrol Paneli

Not: Her dile özel tuş takımları, dil kitleri ile beraber sunulmaktadır.

Durum LED'leri

Işık yayan diyotlar (LED'ler) (1. Nesne, Şekil 3-2), sistem durumunu gösterir.

Ok Tuşları

Ok tuşları (2. Nesne), operatörün yazılım menülerinde gezinmesini sağlar.

Tuş takımı

Tuş takımı (3. Nesne), 72 tuşlu, dokunmatik tuşlara sahip zar tipi, QWERTY tuş takımındır. Yazdırma ve bakım için kullandığımız çözücüler tuş takımına zarar vermez.

Ekran

Çeyrek Video Grafik Dizesi (QVGA) Sıvı Kristal Ekran (LCD) (5. Nesne) 320 x 240 piksel çözünürlüğe sahiptir. LCD, düşük ışık koşullarında görmenize yardımcı bir LED arka plan ışığına sahiptir.

Kontrast Tuşları

Kontrast tuşları  (6. Nesne), operatörün LCD kontrastını yükseltmesine veya düşürmesine yardımcı olur.

Fonksiyon Tuşları

Aşağıdaki dört fonksiyon tuşu, temel yazıcı kontrolleri (7. Nesne) sağlar:



Mürekkep püskürtmeyi durdurur veya çalıştırır



Yazdırma için bir mesaj seçer



Menü ekranına erişim sağlar



Mesajları görüntüler ve düzenler

İşlev tuşları ve CTRL ve ALT ile gerçekleştirilen eylemler hakkında daha fazla bilgi için "Ekran Tuşları" sayfa 5-4 bölümüne bakın.

Ekran

Görüntü ekranı, aşağıdaki öğeleri görüntüler:



1. Metin Mesajı
2. Arıza Mesajları
3. Kontrol Tuşları

Şekil 3-3: Ekran

Ekran, aşağıdaki öğeleri görüntüler:

- Fonksiyon tuşu kontrolleri
- Yazıcı durumunu gösteren simgeler ve arıza koşulları ve ürün sayacı*
* Ürün sayacı etkinleştirildiğinde, ekran, ürün sayacını gösterir.
- Mesaj adı ve içeriği. Ekrandaki içerik, yazıcının ürüne yazdırdığının doğru bir temsildir (WYSIWYG)
- Mürekkep ve boyama sıvısı kartuşlarındaki sıvı seviyelerini belirten simgeler
- Mürekkep tipi. Örneğin: V501A-D

Elektronik Bölmesi

Elektronik Bölmesi, Şekil 3-4'te görülen parçaları içerir.

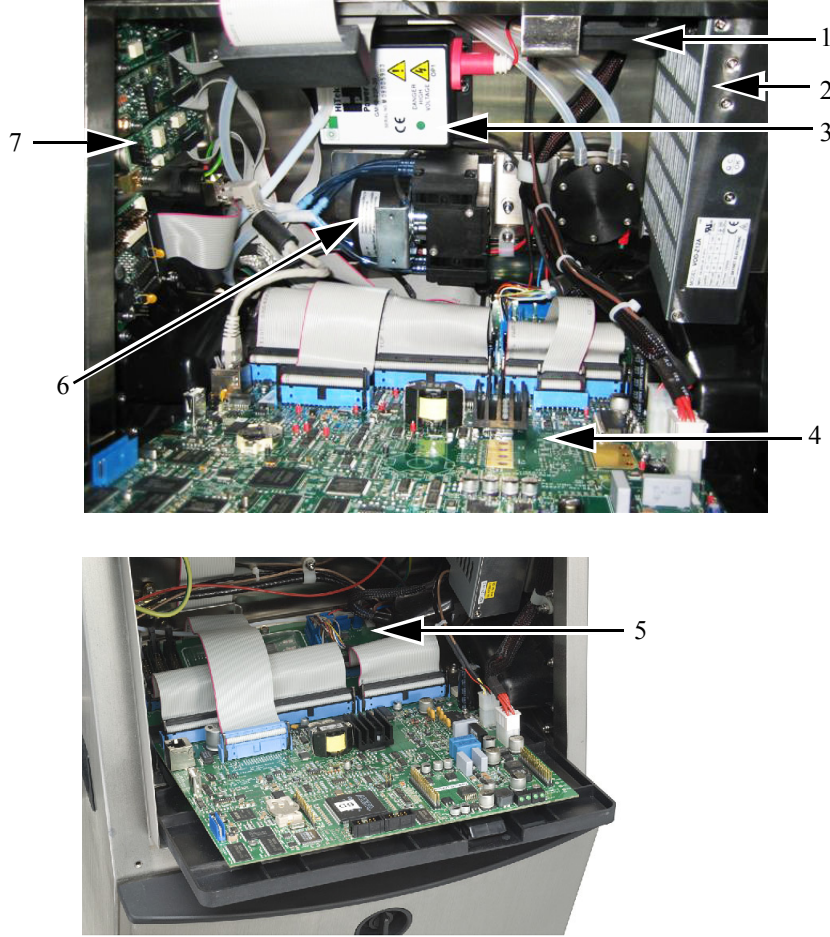

- | | |
|--------------------------------------|------------------------------|
| 1. Elektronik Bölmesi Fanı | 5. Yazıcı Arayüz Kartı (PIB) |
| 2. Güç Kaynağı Ünitesi | 6. Pozitif Hava Pompası |
| 3. Ekstra Yüksek Gerilim (EHT) Bloğu | 7. Konektör Paneli Kartları |
| 4. Kontrol Sistemi Kartı | |

Şekil 3-4: Elektronik Bölmesi

Not: Bir müşteri, hava kurutuculu bir Videojet 1630 yazıcı sipariş ettiğinde, pozitif hava pompası yazıcıdan çıkarılır. Hava kurutucusu, harici bir hava kaynağından yazıcı kafasına pozitif hava sağlar. Hava kurutucular, yazıcı yüksek nem içeren ortamlarda çalıştırıldığında veya bazı suya karşı hassas mürekkepler kullanıldığında gereklidir. Daha fazla bilgi için lütfen 800.843.3610 numaralı telefondan (yalnız ABD) Videojet Technologies Inc. Müşteri Hizmetleri Bölümü ile veya yerel Videojet Technologies Inc. temsilcinizle bağlantı kurun.

Mürekkep Bölmesi

Yazıcının mürekkep bölmesi, mürekkep özü modülü, akıllı mürekkep ve boyama sıvısı kartuşlarını içerir. Soğutma fanı, mürekkep bölmesini soğutur ve filtre, mürekkep bölmesine toz girmesine izin vermez.

Mürekkep Özü Modülü

Mürekkep özü modülü, yazıcıda mürekkep viskozitesini ve basıncı sürdürür ve aşağıdaki parçaları içerir:

- Mürekkep Modülü
- Mürekkep Pompası

Not: Mürekkep özü modülü, tek ünite olarak gelir. Mürekkep özü modülünde, pompa dışında herhangi bir parçayı sökemez veya değiştiremezsiniz.

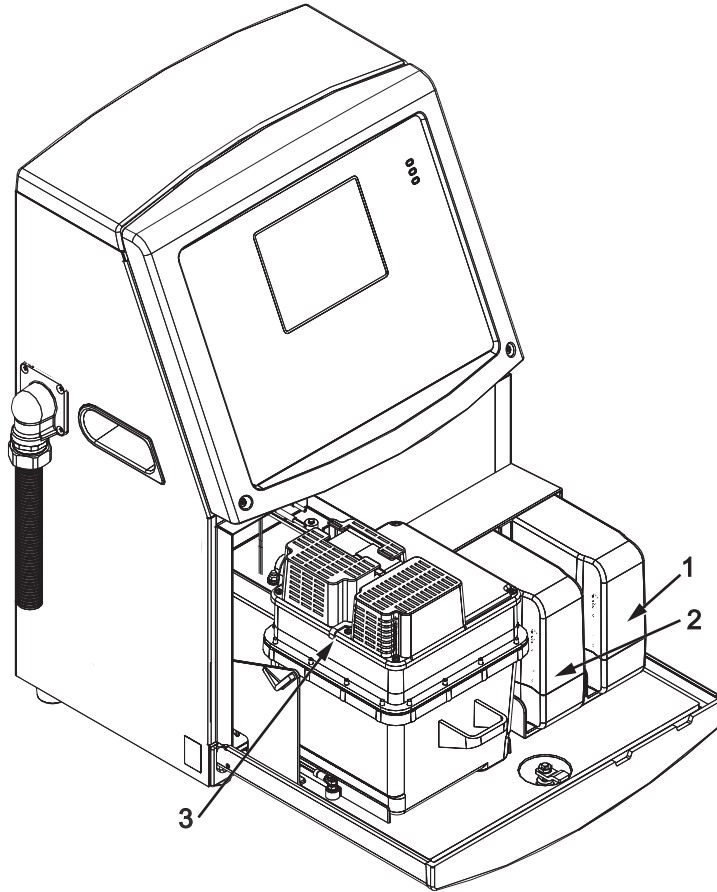

- | | |
|--------------------------|---------------------------|
| 1. Mürekkep Kartuşu | 4. Mürekkep Bölmesi Fanı* |
| 2. Boyama sıvısı Kartuşu | 5. Oluk Pompası* |
| 3. Mürekkep Özü Modülü | |

*İşaretili parçalar resimde görülmektedir.

Şekil 3-5: Mürekkep Bölmesi

Akıllı Kartuş

Not: Kartuşları değiştirmek için bkz. “Akıllı Kartuşları Değiştirme” sayfa 6-3.

Akıllı kartuşlar, raf ömrü dolmamış mürekkep ve boyama sıvılarının doğru şekilde kullanıldığından emin olmak için akıllı çip teknolojisi kullanmaktadır.

Mürekkep Bölmesi Fanı

Mürekkep bölmesi fanı, mürekkep modülü ve pompayı soğutur.

Yazıcı Kafası ve Merkez Kablo

Yazıcı kafası, bir ürüne metin ve grafik karakterlerini yazdırmak için mürekkep özü modülünün sağladığı mürekkebi kullanır. Kontrol sinyalleri ve mürekkep, merkez kablodan yazıcı kafasına gönderilir.

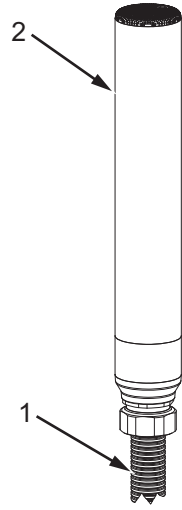

- 1. Merkez Kablo
- 2. Yazıcı Kafası

Şekil 3-6: Yazıcı Kafası ve Merkez Kablo

Yalnızca Videojet 1630 Yazıcı için:

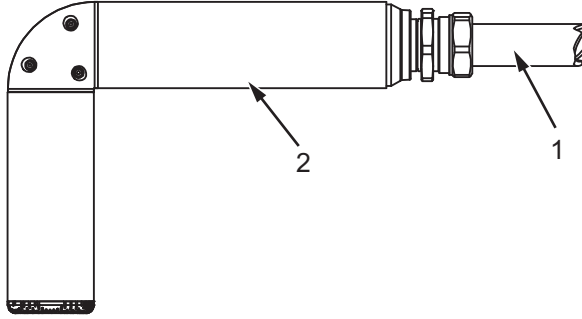

90° Yazıcı Kafası

1. Merkez Kablo
2. Yazıcı Kafası

Şekil 3-7: Yazıcı Kafası ve Merkez Kablo

Konektör Paneli

Konektör paneli, yazıcının sol tarafında bulunmaktadır (5. Nesne, Sayfa 3-1, Şekil 3-1). Panel, Sayfa 3-9, Şekil 3-8’de görülen konektörleri içerir.

Not: Konektör sayısı, seçtiğiniz modele bağlıdır.

Tablo 3-1 yazıcı konektörlerini belirtmektedir.

Konektör Tipi	PCB	Standart	Opsiyonel
Yazdırma Tetikleyicisi 1	PCB 1	Videojet 1630	-
COMMS RS232	PCB 2	Videojet 1630	-
COMMS RS485	PCB 1	Videojet 1630	-
Mil Kodlayıcı	PCB 2	Videojet 1630	-
Röle Anahtarları	PCB 1	Videojet 1630	-
Durum Çıkışı (Lamba Kulesi)	PCB 2	Videojet 1630	-
USB	-	Videojet 1630	-
Mesaj A Girişi	PCB 3	Videojet 1630	-
Yazdırma Tetikleyicisi 2	PCB 3	Videojet 1630	-

Tablo 3-1: Konektör Paneli Portları

Konektör Tipi	PCB	Standart	Opsiyonel
Mesaj B Girişi	PCB 3	Videojet 1630	-
Ethernet	-	Videojet 1630	-
G/Ç 25 Uç	PCB 4	Videojet 1630	-

Tablo 3-1: Konektör Paneli Portları (Devamı)

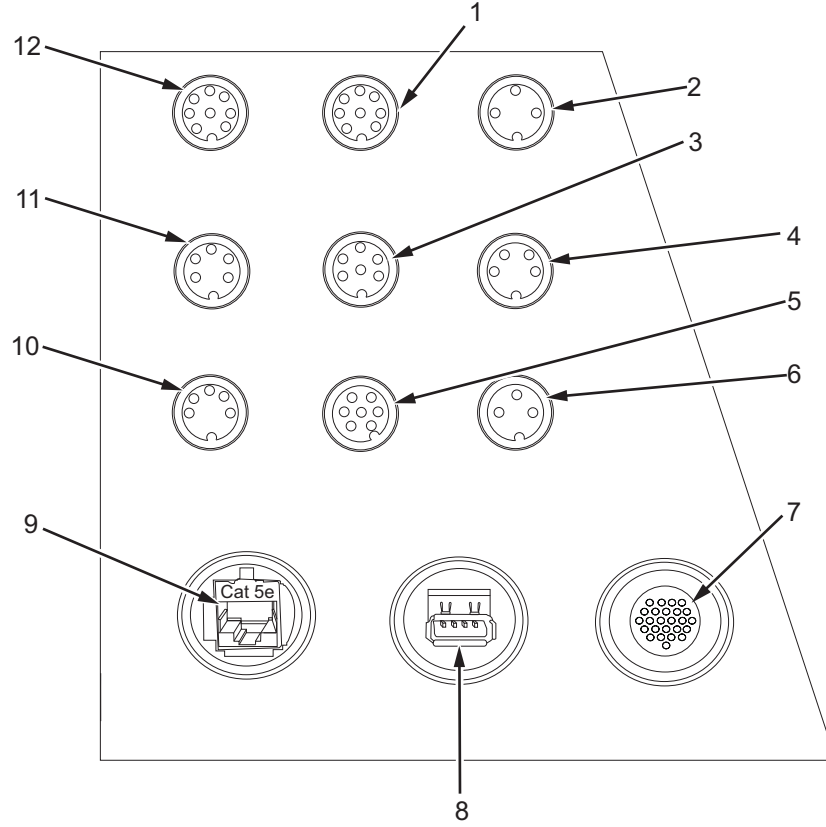

- | | |
|---|--------------------|
| 1. Mesaj A Girişi | 7. G/Ç 25 Uç |
| 2. Yazdırma Tetikleyicisi 2 (Ters Yazdırma) | 8. USB |
| 3. Durum Çıkışı (Lamba Kulesi) | 9. Ethernet |
| 4. Mil Kodlayıcı | 10. COMMS RS485 |
| 5. Röle Siviçleri | 11. COMMS RS232 |
| 6. Yazdırma Tetikleyicisi 1 | 12. Mesaj B Girişi |

Şekil 3-8: Konektör Paneli

Not: Tüm konektörler, IP67 standardına göre su ve toza karşı koruma sağlayacak şekilde sızdırmaz hale getirilmiştir.

Pim Bilgileri

Konektör	Pim
Yazdırma Tetikleyicisi 2 (Ters Yazdırma)	DIN 3 Pim
Durum Çıkışı (Lamba Kulesi)	DIN 6 Pim
Mil Kodlayıcı	DIN 4 Pim
Röle Siviçleri	DIN 7 Pim
Yazdırma Tetikleyicisi 1	DIN 3 Pim
USB	-
Ethernet	-
COMMS RS485 (180° Pim Konumu)	DIN 5 Pim
COMMS RS232	DIN 5 Pim
Mesaj B Girişi	DIN 8 Pim
Mesaj A Girişi	DIN 8 Pim
G/Ç 25 Uç	DIN 25 Pim (Bulgin Konektörü)

Tablo 3-2: Konektör Pim Bilgileri

Ana Güç Şalteri

Ana güç şalteri (1. Nesne, Şekil 3-9), yazıcı güç beslemesini açmak veya kapatmak için kullanılan bir yeşil düğmedir. Ana güç şalterini yazıcının sağında bulabilirsiniz.

Not: Tutma yuvaları (2. Nesne) ünitenin kolay taşınması içindir.

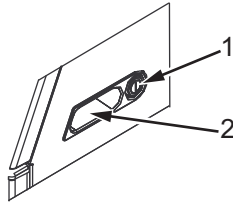

1. Ana Güç Şalteri
2. Tutma Yuvaları

Şekil 3-9: Ana Güç Şalteri

Ters Filtre

Mürekkep bölmesi fanı, mürekkep bölmesini serin tutmak için dış ortamdan hava çeker. Ters filtre, mürekkep bölmesine giren havadan tozu alır (bkz. Sayfa 3-11, Şekil 3-10). IP65 ters filtre, Videojet 1630 için standarttır.

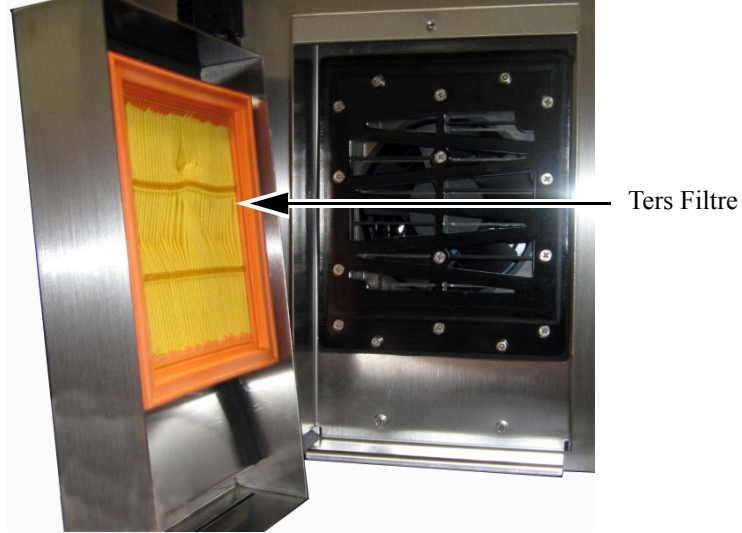

Şekil 3-10: Ters Filtre (IP65 Versiyonu)

Yazıcı Kullanımı

4

Giriş

Bu bölümde aşağıda belirtilen işlemlerin nasıl yapılacağı açıklanmıştır:

- Yazıcıyı açma
- Yazıcıyı temizleme, başlatma ve durdurma
- Parolaları ayarlama
- Sistem Menüsü
- Kalibrasyon Menüsü
- Veri günlüğüne kaydetme menüsü
- Ürün sayacı
- Çalışma saatleri
- Seri portları yapılandır
- Ethernet portunu yapılandır
- Yüksek hız veri transferi
- Servis bilgilerini girme
- Mesaj oluştur
- Yazıcı yapılandırması
- Mesajları yazdırma
- Özel yazı tipleri oluşturma
- Yazıcıyı kapatma

Yazıcı Nasıl Açılır

Yazıcıyı açmak için aşağıdaki işlemleri yapın:

- 1 Gözle kontrol yapın.
- 2 Yazıcıya elektrik gelip gelmediğini kontrol edin.
- 3 Yazıcıyı açmak için ana güç şalterine basın.

Yazıcı Nasıl Temiz Başlatılır ve Durdurulur

Yazıcıyı başlatmak ve durdurmak için varsayılan prosedürler, Temiz Başlatma ve Temiz Durdurmadır.

Not: Temiz Başlatma veya Temiz Durdurma kullanılmıyorsa, yazıcı Hızlı Başlatma veya Hızlı Durdurma talebinde bulunur (Hızlı Başlatma ve Hızlı Durdurma için *Ctrl+F1*'e basın). Takviye sıvısı boşsa veya mürekkep özü seviyesi yüksekse, yazıcı Temiz Başlatma ve Temiz Durdurma seçeneklerini sağlayamaz. Takviye sıvısının boş veya mürekkep özü seviyesinin yüksek olmadığından emin olun.



Dikkat

Temiz Başlatma veya Temiz Durdurmayı çok fazla gerçekleştirmeyin. Aksi halde, çok fazla yıkama yapılabilir ve mürekkepte seyrelme olabilir. Seyreltilmiş mürekkep, baskı kalitesini düşürür.

Nasıl Temiz Başlatma Yapılır

Püskürtme başlatma sırasını başlatmak için *F1* tuşuna basın.

Yazıcı, mürekkebi açar ve mürekkep püskürtmeyi başlatır.

Not: Mürekkep püskürtmeyi durdurmak için, *F1* tuşuna basın.

Nasıl Temiz Durdurma Yapılır

F1 tuşuna basın. Yazıcı mürekkep akışını keser.

Nasıl Parola Atanır

Parolalar, Kullanıcı Arayüzündeki *Password (Parola)* menüsünden ayarlanıp yapılandırılır.

Kullanıcı Arayüzü, aşağıdaki erişim seviyelerine sahiptir:

- Seviye 0, varsayılan parola seviyesidir
- Seviye 1 ve 2, parola korumalıdır. Müşteri, iki seviye yapılandırabilir. Müşteri, Kullanıcı Arayüzünde farklı menülere ulaşmak için iki seviyeyi kullanabilir. İki seviyeye parola atamak için, sisteme aynı erişim seviyesinde veya bir üst seviyede giriş yapmalısınız

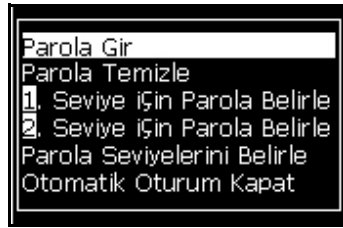

Şekil 4-1: Parola Menüsü

İlk Kez Oturum Nasıl Açılır

İlk kez oturum açmak için aşağıdaki işlemleri yapın:

- 1 Menu (Menü) ekranını açın. Ekran, Seviye 0'da temel fonksiyonlar ile açılır.
- 2 *Alt + w* tuşlarına basın. *Enter Password (Parola Gir)* (bkz. Şekil 4-2) seçeneğini seçin ve *Enter (Giriş)* tuşuna basın. *Enter Password (Parola Gir)* ekranı açılır (bkz. Şekil 4-3).



Şekil 4-2: Parola Girme

- 3 Seviye 1 (varsayılan parola = 1111) veya seviye 2 (varsayılan parola = 2222) parola ile oturum açın. Mevcut parola seviyesi, seçili parola seviyesinden 0 seviyesine değişiyor.



Şekil 4-3: Seviye 0 Parolası

Seviye 1 ve 2 için Nasıl Parola Atanır

Seviye 1 ve 2 için parola belirlemek amacı ile aşağıdaki işlemleri gerçekleştirin:

- 1 *Alt + w* tuşlarına basın ve *Set Password for level 1 (Seviye 1 için Parola Ata)* ya da *Set Password for level 2 (Seviye 2 için Parola Ata)* seçeneğini *Password (Parola)* menüsünden (bkz. Sayfa 4-4, Şekil 4-4) seçin. *New Password (Yeni Parola)* iletişim kutusu açılır (bkz. Sayfa 4-4, Şekil 4-5).

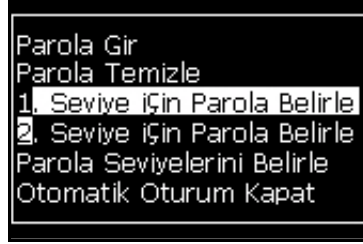

Şekil 4-4: Parola Seviyesi Atama



Şekil 4-5: Yeni Parola

- 2 Yeni parolayı girin ve *Enter (Giriş)* tuşuna basın. Parolayı onaylamanız istenir.



Şekil 4-6: Parola Onaylama

- 3 Yeni parolayı tekrar girin ve *Enter (Giriş)* tuşuna basın.

Onay parolası girilen ilk paroladan farklı ise, *Change Password (Parola Değiştir)* iletişim kutusu açılır (bkz. Şekil 4-7).

Esc tuşuna basarak, *New Password (Yeni Parola)* iletişim kutusuna geri dönün.

Ya da yeni parola kaydedilir ve *Menu (Menü)* ekranı açılır.

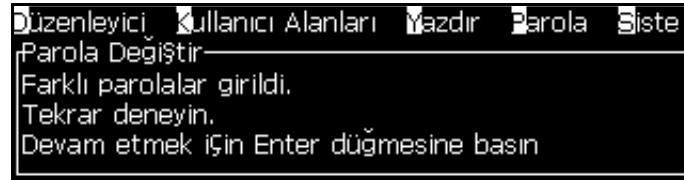

Şekil 4-7: Parola Değiştirme

Menülere Parola Seviyesi Nasıl Atanır

Kullanıcı Arayüzündeki menülerde parola seviyesi atamak için aşağıdaki işlemleri gerçekleştirin:

- 1 *Alt + w* tuşlarına basın ve *Set Password Levels* (bkz. Şekil 4-8) (*Parola Seviyesi Ata*) seçeneğini seçerek *Change Password Levels* (*Parola Seviyelerini Değiştir*) ekranını açın (bkz. Şekil 4-9)

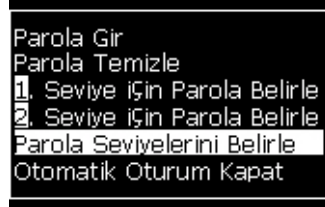

Şekil 4-8: Parola Seviyeleri Atama

- 2 Parola seviyesi erişiminde değişiklik yapılması gereken menüyü (bkz. Şekil 4-9) seçin ve *Enter (Giriş)* tuşuna basın. *Enter New Password Level (Yeni Parola Seviyesi Giriş)* ekranı açılır (bkz. Sayfa 4-6, Şekil 4-10).

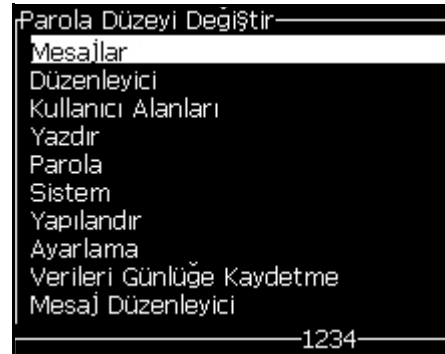

Şekil 4-9: Parola Seviyesi Değiştirme

- 3 Farklı menülerin parola seviyelerini değiştirin ve *Enter (Giriş)* tuşuna basarak değişiklikleri kaydedin.

Not: Messages (Mesajlar) menüsü burada örnek olarak verilmiştir.

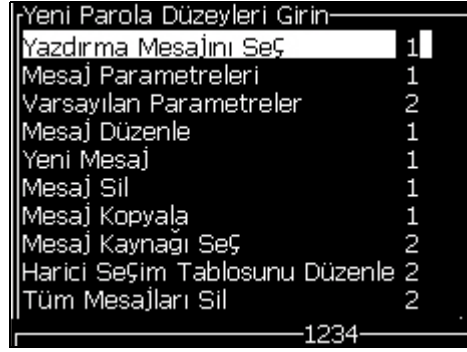

Şekil 4-10: Yeni Parola Seviyeleri Girme

- 4 *Esc* tuşuna basarak menü ekranına dönün.

Diğer Parola Seviyelerine Nasıl Erişim Sağlanır

Diğer parola seviyelerine erişim sağlamak için aşağıdaki işlemleri uygulayın:

- 1 *Alt + w* tuşlarına basarak *Enter Password (Parola Gir)* seçeneğini *Password (Parola)* menüsünden seçin. *Enter Password (Parola Gir)* iletişim kutusu açılır (bkz. Şekil 4-11).

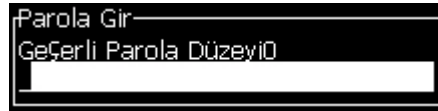

Şekil 4-11: Parola Giriş İletişim Kutusu

- 2 Ulaşmak istediğiniz özellik seviyesinin parolasını girin. Kullanılan geçerli erişim seviyesi iletişim kutusunun en üstünde gösterilir.

Bu parola seviyesinde veya bu seviye altındaki menü seçeneklerini kullanabilirsiniz.

Parola Nasıl Temizlenir



Dikkat

İZINSİZ ERİŞİM TEHLİKESİ. Yazılıma izinsiz erişimi önlemek için, yüksek bir seviyeden çıkarken Clear Password (Parola Temizle) işlemini uyguladığınızdan emin olun.

Alt + w tuşlarına basın ve *Clear Password (Parola Temizle)* seçeneğini (bkz. Sayfa 4-7, Şekil 4-12) seçerek, kullanılan erişim seviyesinin parolasını temizleyin ve parola seviyesi 0'a geri dönün.

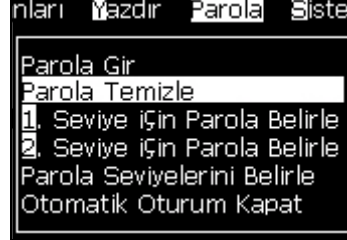

Şekil 4-12: Parola Temizleme Seçeneği

Not: Parola silinmez ancak kullanıcı erişimi, mevcut seviyeden en düşük yetki seviyesine düşürülür.

Oturumu Otomatik Kapatma

Bu özellik etkinleştirildiğinde, kullanıcı arayüzü, 0 seviyesinde ve 0 seviyesi üzerindeki tüm erişim seviyelerinde bir parola sorar

Alt + w tuşlarına basın. *Auto Logout (Oturumu Otomatik Kapat)* seçeneğini (Şekil 4-13) seçin ve *Enter (Giriş)* tuşuna basın. *Sağ* veya *Sol* tuşunu kullanarak *Yes (Evet)* veya *No (Hayır)* seçeneğini seçin.

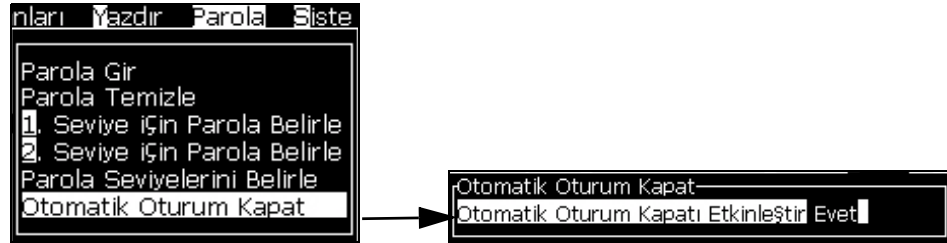

Şekil 4-13: Oturumu Otomatik Kapatma

Sistem Menüsü

Kullanıcı, *Sistem* menüsü (Tablo 4-1) ile başlatma ve durdurma sıralarını gerçekleştirebilir.

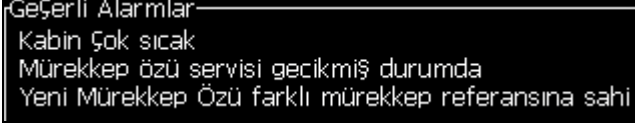
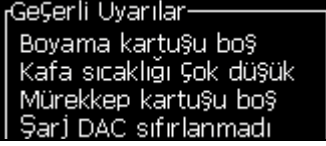
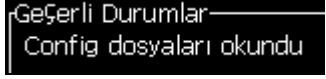
<p>Alarms Screen (Alarmlar Ekranı)</p> 	<p>Ekranında alarm mesajları görüldüğünde, yazıcı yazdırma işlemini durdurur. Kısayol tuşu ALT + S ve 'A' kullanıcının alarmlar ekranına erişmesini sağlar.</p> <p>Not: Klavyedeki <i>i</i> tuşuna basılarak tanılama ekranlarına erişilebilir ve bu ekranlarda gezinilebilir.</p>
<p>Warnings Screen (Uyarılar Ekranı)</p> 	<p>Ekranında uyarı mesajları görüldükten sonra yazıcı yazdırma işlemine devam eder. Kısayol tuşu ALT + S ve 'W' kullanıcının uyarılar ekranına erişmesini sağlar.</p> <p>Not: Klavyedeki <i>i</i> tuşuna basılarak tanılama ekranlarına erişilebilir ve bu ekranlarda gezinilebilir.</p>
<p>States Screen (Durumlar Ekranı)</p> 	<p>Yazıcının mevcut durumlarını gösterir</p>

Tablo 4-1: Sistem Menüsü

Kalibrasyon Menüsü

Calibrate (Kalibrasyon) menüsü (Tablo 4-2) yazıcının kurulumu ve kalibrasyonu için gereken kontrolleri içerir. Daha fazla bilgi için servis kılavuzuna bakın. *Tanılama* ekranları, parola seviyesi 0 ve üzeri olmak üzere bu menüde kullanılmaktadır.

<p><i>Tanılama Ekranları Bir, İki ve Üç</i></p>	<p>Kullanıcının tanılama ekranlarında gezinmesini sağlayan Tanılama ekranını açar (tanılama ekranlarına erişmek için Alt+L ve 1, 2 veya 3 kısayol tuşlarını kullanın). Bu ekran, arızaları bulmanıza yardımcı olacak farklı parametrelerin mevcut değerini gösterir.</p> <p>Bu tanılama ekranları, parola seviyesi 0 ve üzeri olmak üzere bu menüde kullanılmaktadır (varsayılan).</p> <div data-bbox="727 577 1203 898" style="border: 1px solid black; padding: 5px;"> <p>Tanılama Ekranı Bir</p> <table> <tr><td>Hedef Basıncı</td><td>0.000 (0.000)</td></tr> <tr><td>Gerçek Basıncı</td><td>0.000</td></tr> <tr><td>Hız Ayar Noktası</td><td>22.500</td></tr> <tr><td>Gerçek Hız</td><td>0.000</td></tr> <tr><td>Kafa Sıcaklığı</td><td>0.000 (26.200)</td></tr> <tr><td>Damla frekansı</td><td>79.114</td></tr> <tr><td>Modülasyon Voltajı</td><td>0.000 (0)</td></tr> <tr><td>Yazdırma Fazı</td><td>0</td></tr> <tr><td>Faz Eşiği</td><td>200 (200)</td></tr> <tr><td>Faz Profili</td><td>0000000000000000</td></tr> </table> </div> <div data-bbox="727 943 1166 1285" style="border: 1px solid black; padding: 5px;"> <p>Tanılama Ekranı İki</p> <table> <tr><td>Mürekkep Sıcaklığı</td><td>0.000</td></tr> <tr><td>Elektronik Sıcaklığı</td><td>513</td></tr> <tr><td>Pompa rpm değeri</td><td>0</td></tr> <tr><td>Boyama Vakumu</td><td>0</td></tr> <tr><td>Isıtıcı Gücü</td><td>100.000</td></tr> <tr><td>Oluk Algılama Durumu</td><td>in gutter</td></tr> <tr><td>Mürekkep Özü Düzeyi</td><td>Boş</td></tr> <tr><td>EHT Voltajı</td><td>0.000</td></tr> <tr><td>% EHT Hatası</td><td>0</td></tr> <tr><td>Trafik Işığı</td><td>Amber</td></tr> </table> <p style="text-align: right;">1234</p> </div> <div data-bbox="727 1308 1265 1554" style="border: 1px solid black; padding: 5px;"> <p>Tanılama Ekranı Üç</p> <table> <tr><td>Mürekkep Özü Ömrü</td><td>0</td></tr> <tr><td>Kalan Saat</td><td>0</td></tr> <tr><td>Yazılım Sürümü</td><td>1.0.418W</td></tr> <tr><td>Ürün Bilgisi Sürümü</td><td>255.255.255</td></tr> <tr><td>Yük Tablosu Sürümü</td><td>0.1.1</td></tr> <tr><td>Oluk Pompa hazır</td><td>Yes</td></tr> <tr><td>Kullanılan Gün</td><td>1920</td></tr> <tr><td>Kalan Gün</td><td>0</td></tr> </table> </div> <p>Menu (Menü) ekranına dönmek için <i>Esc</i> tuşuna basın.</p> <p>Not: Tanılama ekranlarına tuş takımındaki <i>i</i> tuşuna basılarak erişilebilir ve bu ekranlarda gezilebilir.</p>	Hedef Basıncı	0.000 (0.000)	Gerçek Basıncı	0.000	Hız Ayar Noktası	22.500	Gerçek Hız	0.000	Kafa Sıcaklığı	0.000 (26.200)	Damla frekansı	79.114	Modülasyon Voltajı	0.000 (0)	Yazdırma Fazı	0	Faz Eşiği	200 (200)	Faz Profili	0000000000000000	Mürekkep Sıcaklığı	0.000	Elektronik Sıcaklığı	513	Pompa rpm değeri	0	Boyama Vakumu	0	Isıtıcı Gücü	100.000	Oluk Algılama Durumu	in gutter	Mürekkep Özü Düzeyi	Boş	EHT Voltajı	0.000	% EHT Hatası	0	Trafik Işığı	Amber	Mürekkep Özü Ömrü	0	Kalan Saat	0	Yazılım Sürümü	1.0.418W	Ürün Bilgisi Sürümü	255.255.255	Yük Tablosu Sürümü	0.1.1	Oluk Pompa hazır	Yes	Kullanılan Gün	1920	Kalan Gün	0
Hedef Basıncı	0.000 (0.000)																																																								
Gerçek Basıncı	0.000																																																								
Hız Ayar Noktası	22.500																																																								
Gerçek Hız	0.000																																																								
Kafa Sıcaklığı	0.000 (26.200)																																																								
Damla frekansı	79.114																																																								
Modülasyon Voltajı	0.000 (0)																																																								
Yazdırma Fazı	0																																																								
Faz Eşiği	200 (200)																																																								
Faz Profili	0000000000000000																																																								
Mürekkep Sıcaklığı	0.000																																																								
Elektronik Sıcaklığı	513																																																								
Pompa rpm değeri	0																																																								
Boyama Vakumu	0																																																								
Isıtıcı Gücü	100.000																																																								
Oluk Algılama Durumu	in gutter																																																								
Mürekkep Özü Düzeyi	Boş																																																								
EHT Voltajı	0.000																																																								
% EHT Hatası	0																																																								
Trafik Işığı	Amber																																																								
Mürekkep Özü Ömrü	0																																																								
Kalan Saat	0																																																								
Yazılım Sürümü	1.0.418W																																																								
Ürün Bilgisi Sürümü	255.255.255																																																								
Yük Tablosu Sürümü	0.1.1																																																								
Oluk Pompa hazır	Yes																																																								
Kullanılan Gün	1920																																																								
Kalan Gün	0																																																								

Tablo 4-2: Kalibrasyon Menüsü

Verileri Günlüğe Kaydetme Menüsü

Data Logging (Verileri Günlüğe Kaydetme) menüsü (Şekil 4-14), yazıcı işlem verilerine erişim sağlar ve verilere uzaktan erişmeye olanak tanır.



Şekil 4-14: Verileri Günlüğe Kaydetme Menüsü

Sürüm Bilgisi Nasıl Görülebilir

Sürüm Bilgisi	
Yazılım Sürümü	1.0.341_W TEST1
SW Build	15582
Yazılım Tarihi	26/05/11
Yazdırma Motoru Türü	Bilinmeyen tip
PE Ürün Bilgisi Sürümü	255.255.255
CE İmaj Sürümü	Kullanılamaz
CE İmaj Tarihi	Kullanılamaz
CSB kart sorunu	Kullanılamaz
Kullanım (CSB/MürekkepÖzü)	1630/1630

Şekil 4-15: Sürüm Bilgisi

Version Information (Sürüm Bilgisi) (Şekil 4-15), aşağıdakiler hakkında bilgi sağlar:

- Yazılım sürümü
- Yazılımın geliştirildiği tarih
- Yazıcı kafası motor tipi
- Yazıcı kafası motoru belenim sürümü
- CE imaj sürümü
- CE imaj tarihi
- CSB kart sorunu
- Kullanım Düzeyi (1630/1630)

Ürün Sayacı

Ürün sayacı, yazıcının algılamış olduğu toplam ürün sayısını gösterir. Yazıcının mesaj yazdırmadığı ürünler dahil olmak üzere, tespit edilen tüm ürünler burada sayılır.

Ürün Sayacı Nasıl Sıfırlanır

Ürün sayacını sıfırlamak için aşağıdaki işlemleri yapın:

Not: Ürün sayacını sıfırlarsanız, işlemi geri alamazsınız.

- 1 *Data Logging (Verileri Günlüğe Kaydetme)* menüsünü açın (*Alt + D*'ye basın).
- 2 Ok tuşunu kullanarak, *Data Logging (Verileri Günlüğe Kaydetme)* menüsünden *Product counter (Ürün Sayacı)* seçeneğini seçin.
- 3 *Enter (Giriş)* tuşuna basarak, ürün sayacı iletişim kutusunu açın (Şekil 4-16).

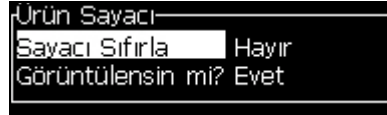

Şekil 4-16: Ürün Sayacı İletişim Kutusu

- 4 Sol ve Sağ ok tuşlarını kullanarak, *Reset Counter (Sayacı Sıfırla)* alanını “Yes” (Evet) olarak ayarlayın.
- 5 Ürün sayacını sıfırlamak ve Ürün Sayacı iletişim kutusundan çıkmak için *Enter (Giriş)* tuşuna basın.

Ürün Sayacı Nasıl Gizlenir

Ürün sayacını gizlemek için aşağıdaki işlemleri yapın:

- 1 Sol ve Sağ ok tuşlarını kullanarak, *Display it? (Görüntülensin mi?)* alanını “No” (Hayır) olarak ayarlayın.
- 2 Ürün sayacını gizlemek ve Ürün Sayacı iletişim kutusundan çıkmak için *Enter (Giriş)* tuşuna basın.

Çalışma Saati

Çalışma Saati Nasıl Görüntülenir

Mürekkep çekirdeğinin, yazıcının ve mürekkep pompasının kaç saat çalıştığını görmek için:

- 1 Mürekkep çekirdeğini çalışma saatlerini, kullanılan mürekkep çekirdeği günlerini ve kalan günleri görmek için *Kalibrasyon menüsünden Mürekkep Çekirdeği Smart Chip Verilerini Görüntüle*'yi seçin (Şekil 4-17).

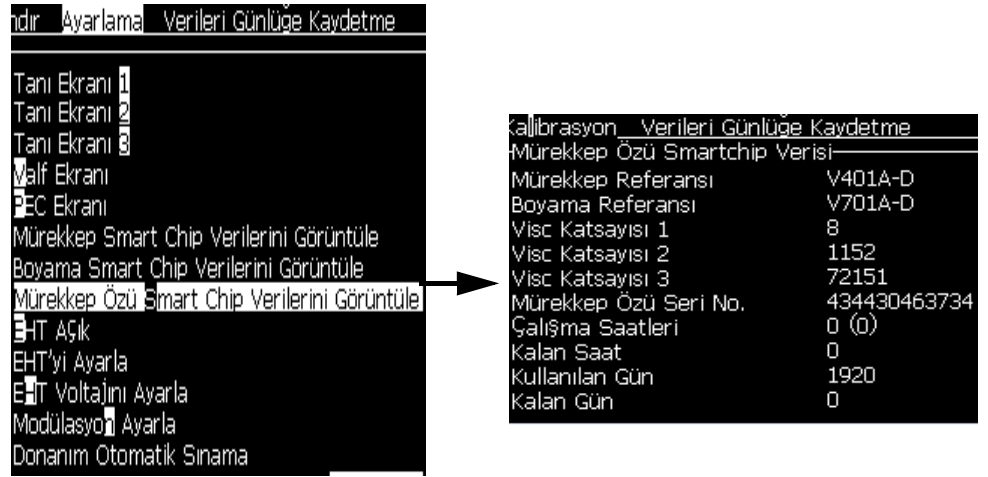

Şekil 4-17: Mürekkep Çekirdeği Smart Chip Verilerini Görüntüle

Makinenin ve pompanın çalışma saatini görüntülemek için *Verileri Günlüğe Kaydetme > Çalışma Saatini Görüntüle* seçeneğine gidin.

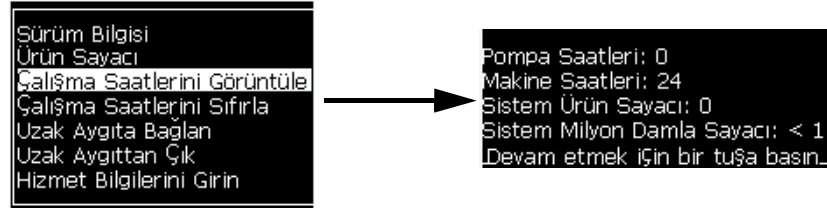

Şekil 4-18: Makine Çalışma Saatlerini Görüntüleme

- 2 Run Hours (Çalışma Saati) iletişim kutusunu kapatmak ve Menü (Menü) ekranına dönmek için herhangi bir tuşa basın.

Çalışma Saati Nasıl Sıfırlanır

Çalışma saati, sadece mürekkep pompasının değiştirilmesi gibi özel koşullarda sıfırlanmalıdır ve sadece eğitimli servis personeli bu işlemi gerçekleştirmelidir.

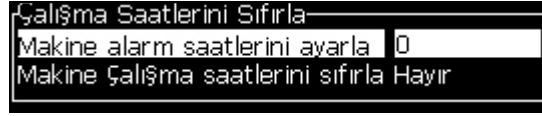

Şekil 4-19: Çalışma Saatlerini Sıfırla

Seri Bağlantı Noktası Nasıl Yapılandırılır

RS-232 ve RS-485 seri iletişim bağlantı noktaları Videojet 1630 yazıcı için standarttır. Daha fazla bilgi için, Videojet distribütörünüz veya bayisi ile irtibat kurun.

Verileri günlüğe kaydetme bilgilerini port ile uzak aygıt arasında iletmek için yazıcı iletişim bağlantı noktalarını hazırlayabilirsiniz.

- 1 *Configure (Yapılandırma)* menüsünü açın (*Alt + C*'ye basın).

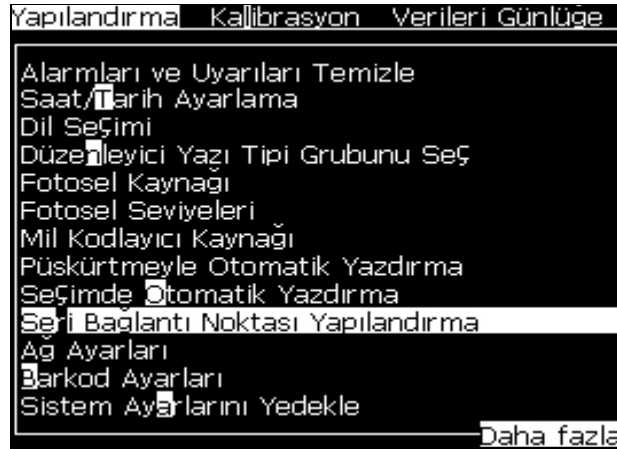

Şekil 4-20: Yapılandırma Menüsü

- 2 *Seri Bağlantı Noktası Yapılandırma* seçeneğini seçin ve *Enter (Giriş)* tuşuna basın. *Configure Serial Ports (Seri Bağlantı Noktalarını Yapılandırma)* iletişim kutusu açılır (bkz. Şekil 4-21).



Şekil 4-21: Seri Bağlantı Noktalarını Yapılandırma İletişim Kutusu

3 Aşağıdaki ayarları yapılandırabilirsiniz:

Baud Hızı	Uzak aygıtlara yapılacak iletimin baud hızını ayarlar
Veri Bitleri	Veri sözcüğünde kullanılan bit sayısını ayarlar
Duruş bitleri	Veri sözcüğünde kullanılan duruş biti sayısını ayarlar
Eşlik	Veri iletiminde hata algılaması için Odd (Tek) eşliği, Even (Çift) eşliği veya No (Yok) eşliğini seçin.

4 Bağlantı noktası yapılandırmayı tamamladığınızda *Enter (Giriş)* tuşuna basın.

Ethernet Bağlantı Noktası Nasıl Yapılandırılır

Daha ayrıntılı bilgi için WSI/ESI İletişim Protokolü Ekine bakın.

Yüksek Hız Veri Transferi

Yazıcıyı yüksek hız veri transferi gerektiren uygulamalarda kullanabilirsiniz. Örneğin, oyun uygulamaları. Yazıcıda, siz verileri transfer etmeye başlamadan hiçbir kayıp olmadan bilgi yığını saklayabileceğiniz bir veri arabelleği bulunmaktadır. (WSI tam protokol ya da ESI protokolü)

Parametre	Değer
Arabellek boyutu	200 mesaj
Yazdırma hızı	Saniyede 44 mesaj
Protokol	WSI tam protokol ya da ESI protokolü
Ekleme Modu	Değişken verilerin gönderilmesi. Tek bir mesajda 10 uzak veri ekleme alanınız olabilir.
Uyarılar	Arabellek dolu (arabellek toplam boyutunun %70'ine ulaşıldı)
	Arabellek aşırı dolu (arabellek toplam boyutunun %90'ına ulaşıldı)
	Arabelleğin tamamı temizlendi (Arabelleğin boyutunun tam bir arabellekten sonra arabellek boyutunun %40'ına ulaştığı zaman)
	İletişim hatası
Komut	Temiz arabellek (dahili)
	Mesaj Tekrarı - Yazıcı, arabellek sonuna ulaştığında en son mesajı yazdırmaya devam ediyor Mesaj Tekrarı Yok - Yazıcı arabellek sonuna ulaştığında yazdırmayı durduruyor

Tablo 4-3: Yüksek Hız Veri Transferi

Servis Bilgileri Nasıl Girilir ile ilgili bilgiler

Servis bilgilerini yazıcıya kaydedebilirsiniz.

- 1 *Data Logging (Verileri Günlüğe Kaydetme)* menüsünü açın (*Alt + D*'ye basın).



Şekil 4-22: Servis Bilgilerini Girme

- 2 *Enter Service Information (Servis Bilgilerini Gir)* seçeneğini seçin ve *Enter (Giriş)* tuşuna basın. *Enter Service Information (Servis Bilgilerini Girme)* iletişim kutusu açılır (bkz. Şekil 4-23).

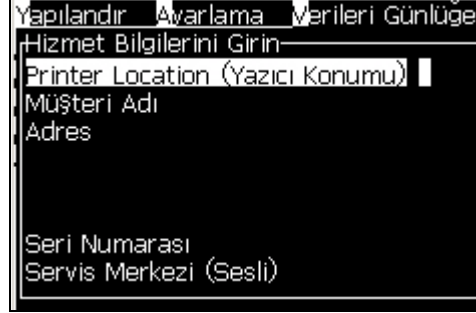

Şekil 4-23: Servis Bilgilerini Girme İletişim Kutusu

3 Alanlara aşağıdaki bilgileri girin:

Alan	Girdi
Yazıcı Konumu	Doğru konum adı (Örneğin fabrika adı ve makine numarası).
Müşteri Adı	Şirketinizin adı
Adres	Yazıcı konumunun tam posta adresi.
Seri Numarası	Yazıcının seri numarasını girin
Servis Merkezi (sesli)	Yerel Videojet servis merkezinizin tam telefon numarası

4 Gereken bilgileri girdikten sonra *Enter* (*Giriş*) tuşuna basın.

Mesaj Nasıl Oluşturulur

Daha fazla bilgi için, bkz. “Bir Mesaj Oluşturmak” sayfa 5-23.

Yazıcı Yapılandırması

Yazıcı, *Print (Yazdır)* menüsünden yapılandırılır (bkz. Şekil 4-24).
Alt + P'ye basarak *Print (Yazdır)* menüsünü açın.

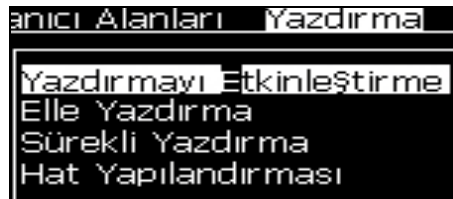

Şekil 4-24: Yazdırma Menüsü

Yazdırmayı Etkinleştir

Print (Yazdır) menüsünden *Print Enable (Yazdırmayı Etkinleştir)* seçeneğini seçin. *Print Control (Yazdırma Denetimi)* menüsü (bkz. Tablo 4-4) açılır. Veya yazdırmayı başlatmak için ALT + F1 tuşlarına basın.



Şekil 4-25: Yazdırma Denetimi Menüsü

Tablo 4-4'te, *Print Control (Yazdırma Denetimi)* menüsü seçenekleri açıklanmaktadır.

Yazdırma	Yazdırmayı etkinleştir veya devre dışı bırak	
Çift Tamponlama	Bu çift tamponlama ayarı, varsayılan olarak AÇIK. Çift tamponlama özelliği, ürün gecikmesi olmadan yazdırılmasını sağlar. Yazdırmadaki gecikmelerin olmaması için harici bir sunucunun, yazdırma işlemini kontrol etmesi durumunda çift tamponlamayı devre dışı bırakın. Aşağıdaki modlar sırasında bu özelliği etkisiz hale getirin: Özel Yazdırma modu, Harici Mesaj Seçme ve Otomatik Kodlayıcı. Not: İki kez arabelleğe alma kapalı olduğunda, görüntüyü oluşturmak için gecikme gerekir. Yazıcı kurulumuna yardım için yazdırma uyarıları etkinleştirilmelidir.	
Shaft Encoder Source (Mil Kodlayıcı Kaynağı)	Sabit bir hat hızı için mil kodlayıcıyı Dahili seçeneğine ayarlayın. Hat hızının değişken olduğu uyumlu bir mil kodlayıcı ile kullanmak için Harici seçeneğine ayarlayın. Not: Harici mil kodlayıcı seçili ise, kullanıcının kodlayıcı tipini de girmesi gerekir (dörtlü değil, önce A sonra B, ya da önce B sonra A). Ürün konveyörde kaydığından dolayı, ürün hızı değiştiğinde kullanmak için Otomatik Kodlayıcıya ayarlayın.	
Photocell Source (Fotosel Kaynağı)	Yazdırma Harici 1 (standart bağlantı seçeneği) veya Harici 2'den etkinleştirilir. Not: Fotosel Kaynak alanında "Hiçbiri" seçeneği de bulunmaktadır.	
Yazdırma Doğrulaması	Harici kontrol sistemine bir sinyal gönderir (normalde COMM1 konektörü üzerinden). Dört seçenek vardır	
	1. Kapalı	Yazıcı doğrulaması sinyali gönderilmez.
	2. Derlemeden Sonra	Saat Kodları veya yazdırılacak mesajın sayaç bilgileri gibi her türlü dinamik bilginin güncellenmesinin ardından, yazdırma doğrulaması karakteri gönderilir.

Tablo 4-4: Yazdırma Denetimi Menüsü

Baskı ACK ASCII kodu	Kontrol sistemine gönderilen ASCII karakter kodunu (0'dan 255'e) ayarlar.
Atma mesafesi	Yazıcı kafası ile ürün arasında ayarlanan mesafeyi girmelisiniz.
Uzak Kaynak İşlemi	Kayıt arabelleği verisiz kalırsa yazıcıya talimat gönderir: <ul style="list-style-type: none"> • Temiz arabellek • Mesaj tekrarı isteniyor - yazıcı, arabellek sonuna ulaştığında en son mesajı yazdırmaya devam edecek • Mesaj tekrarı istenmiyor - Yazıcı arabellek sonuna ulaştığında yazdırmayı durduracak
Yazdırma Tamamlama Genişliği	Metre cinsinden yazdırma tamamlama genişliğini girin.

Tablo 4-4: Yazdırma Denetimi Menüsü

Elle Yazdırma Seçeneği

Yazdırmayı harici bir kaynaktan başlatmak istemiyorsanız, *Print (Yazdır)* menüsünden *Manual Print* (Sayfa 4-16, Şekil 4-24) (*Elle Yazdır*) seçeneğini seçin. Yazdır komutunu verdiğinizde, yazıcı mesajın bir kopyasını yazdırır.

Sürekli Yazdırma Seçeneği Nasıl Kullanılır

Continuous Print (Sürekli Yazdırma) (Sayfa 4-16, Şekil 4-24) modunu etkinleştirirseniz, mesaj art arda yazdırılır. Mesaj, sadece ürün girişi tespiti etkinleştirilmişse yazdırılır. Mesajları doğru ve düzenli aralıklarla sürekli ürünlerde yazdırmanız gerektiğinde bu seçenek faydalıdır.

- 1 *Print Menu (Yazdır)* menüsünden *Continuous Print (Sürekli Yazdırma)* seçeneğini seçin. *Continuous Print (Sürekli Yazdırma)* iletişim kutusu açılır (Şekil 4-26).
- 2 *PEC Triggered (PEC Harekete Geçirildi)* seçeneğini seçin. Bu, fotoselin üzerinde inen veya çıkan kenarı görüp yazdırma işlemini başlatmanıza izin verir.

Not: *PEC Harekete Geçirildi* seçeneğini etkinleştirdiğinizde, yazıcının, yazdırma işlemine başlayabilmesi için fotoselden (ürünün) sinyalinin inen veya çıkan kenarını alması gerekir.

- 3 Veya şunu seçiniz: *PEC Gated (PEC Geçitli)*. Bu, yazdırma işlemi sürdürmek için sabit bir sinyal (alt-tabaka) görmeyi sağlar.

Not: *PEC Geçitli* seçeneğini etkinleştirdiğinizde, yazıcı, yazdırma işlemine devam edebilmek için sürekli bir sinyal almalıdır.

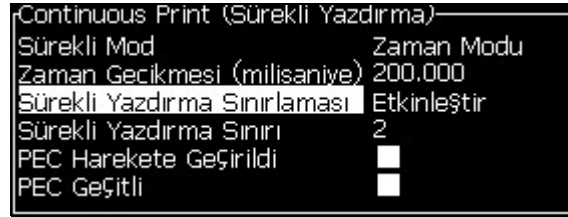

Şekil 4-26: Sürekli Yazdırma İletişim Kutusu

- 4 Her bir yazdırma başlangıcı arasındaki mesafeyi ayarlamak amacı ile harici mil kodlayıcısı sinyallerini kullanmak için *SE Mode (SE Modu)* gecikmesini kullanın.

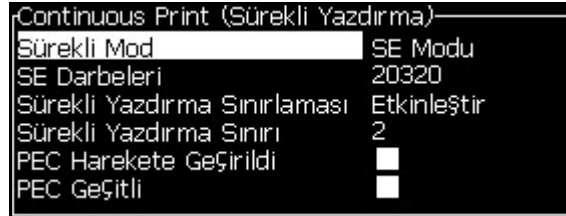

Şekil 4-27: SE Modu

- 5 Hiç harici mil kodlayıcısı yoksa, *Time Mode delay (Zaman Modu gecikmesi)* alanını, her bir yazdırma arasındaki boşluğu ayarlamak için dahili olarak üretilen sinyalleri kullanacak şekilde ayarlayın.

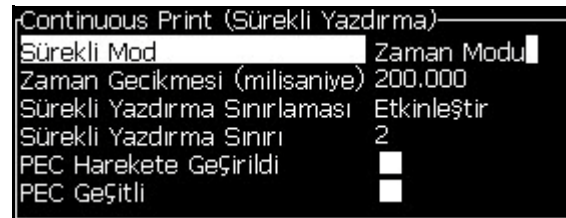

Şekil 4-28: Zaman Modu

- 6 Seçilen mod için gerekli olan gecikmeyi 1 ila 10.000 aralığında ayarlayın.
- 7 Her bir yazdırma başlangıcı arasındaki boşluğu ayarlamak istediğinizde kullanıcı tanımlı bir uzaklık aralığını kullanmak için *Mesafe Modu* gecikmesini ayarlayın.

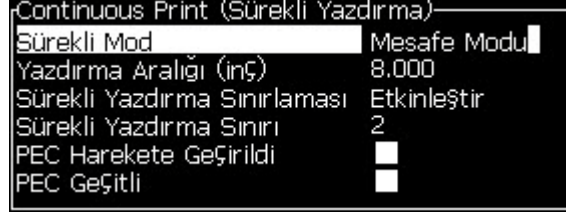

Şekil 4-29: Mesafe Modu

Not: Dış kodlamadaysa, yazıcının doğru tekrarlama mesafesini hesaplaması için hat yapılandırma menüsüne doğru PPI veya PPMM ayarlarının girilmesi gerekir.

DIN Yazdırma

DIN yazdırma, mesaj herhangi bir yönden okunabilecek şekilde yazdırmayı ters veya geri çevirir. Kablolara baskı sırasında, bu yöntem kullanılır.

Mesaj Nasıl Yazdırılır

Yazdırma işlemine başlamadan önce bir mesaj seçmelisiniz.

Mesaj Nasıl Seçilir

Hızlı ekran, yazdırmaya hazır olan mesajı ekranın en altındaki bir kutuda gösterir. Mesajın adı, kutunun en üstünde görülür ve kutuda mesaj önizlemesi görülür.

Bir mesaj seçmek için aşağıdaki adımları izleyin:

- 1 *Messages (Mesajlar)* menüsünü açın ve *Select Print Message (Yazdırma Mesajını Seç)* seçeneğini seçin. *Select Message to Print (Yazdırılacak Mesajı Seç)* iletişim kutusu açılır.

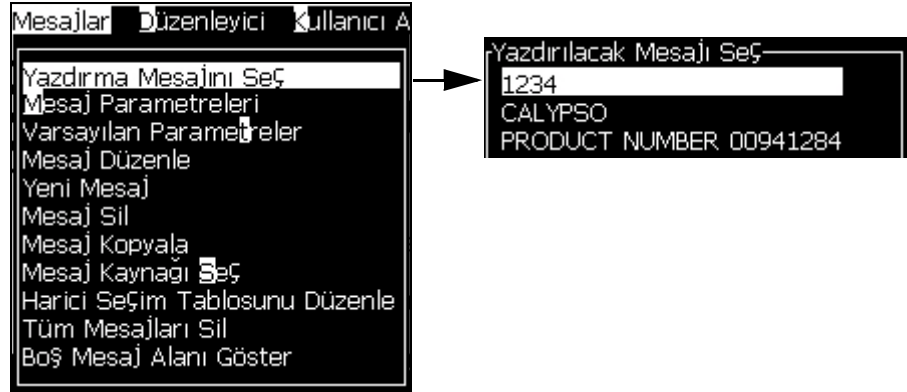

Şekil 4-30: Select Print Message (Yazdırma Mesajını Seç)

- 2 Yukarı ok tuşu veya Aşağı ok tuşuna basarak, istediğiniz mesajı seçin. Seçilen mesaj ekranın WYSIWYG bölümünde görülür.

Not: Yazdırmak için seçtiğiniz mesajın adını girebilirsiniz. Seçme çubuğu otomatik olarak istenen mesajı vurgular.

- 3 Yazdırılacak mesajı seçmek için *Enter (Giriş)* tuşuna basın. Seçilen mesaj, ekranın **WYSIWYG** kısmında görülür.

Yazdırma Nasıl Başlatılır

Varsayılan sıra Temiz Başlatmadır.

Not: Mürekkep püskürtmeyi etkinleştirmek için *Hızlı Başlat* seçeneğini seçebilirsiniz. Servis teknisyenleri bu özelliği kullanır. Daha fazla bilgi için servis kılavuzuna bakın.

1 Püskürtme başlatma sırasını başlatmak için *F1* tuşuna basın.

İşlem sırasında, püskürtme çalışıyor simgesi  ekranda yanıp söner. Bu işlem, yaklaşık bir dakika sürer. İşlem tamamlandığında, simge sürekli görülür.

2 Yazdırma işlemini başlatmak için aşağıda belirtilen işlemlerin yapılması gerekir:

- Yazdırma etkinleştirilmeli. (*Yazdır > Yazdırmayı Etkinleştir* 'e erişin. *Print Control (Yazdırma Denetimi)* menüsü açılır. *Etkinleştir* seçeneğini seçin (Kısayol Tuşu: *ALT + F1*.)
- Ürün sensörü, bir tetikleme sinyali göndermeli
- Mesaj parametrelerini ayarlamak gerekebilir
- Fotosel seviyesinin değiştirilmesi gerekebilir (*Yapılandır > Fotosel Seviyeleri* 'ne erişin)

Not: Yazdırma etkinleştirildiğinde, tuş takımı üzerindeki yeşil LED ışığı, sürekli yanar.

Yazdırmayı İzleme

Yazıcı çalışırken, durumu izlemek için aşağıdakileri kullanın:

- Ekrandaki durum simgeleri
- Tuş takımındaki LED'ler
- Lamba Kulesi (opsiyonel)

Yazdırma Nasıl Durdurulur

Yazdırmayı durdurmak için yazdırmayı devre dışı bırakın (*Yazdır > Yazdırmayı Etkinleştir* 'e erişin. *Print Control (Yazdırma Denetimi)* menüsü açılır. *Devre Dışı Bırak* seçeneğini seçin (Kısayol Tuşu: *ALT + F1*.)

Yazdırmayı durdururken püskürtmeyi de durdurmak için Temiz Durdurma ya da Hızlı Durdurma sırasını kullanabilirsiniz. Varsayılan sıra Temiz Durdurmadır. Hızlı Durdurma sırası, servis teknisyenleri tarafından kullanılır. Daha fazla bilgi için servis kılavuzuna bakın.

Püskürtme durdurma sırasını başlatmak için *F1* tuşuna basın.

İşlem sırasında, püskürtme durdu simgesi  ekranda yanıp söner. İşlemin tamamlanması bir dakika sürer. İşlem tamamlandığında, simge sürekli yanar.

Püskürtme durdurma sırası tamamlandıktan sonra yazdırma işlemi otomatik olarak durur.

Not: Yıkama döngüsü tamamlanana kadar yazıcıyı kapatmayın.

Özel Yazı Tiplerini Yükleme ve Yazdırma

Bu prosedür özel yazı tipini kullanarak özel yazı tipi ve yazdırma mesajlarını nasıl yükleyeceğinizi gösterir.

- Özel Yazı Tipi yüksekliği, yazıcıdaki standart yazı tipinin yüksekliğiyle eşleşmelidir. Aşağıda, mevcut yazı tipi yüksekliklerinin bir listesi bulunmaktadır.-5 yüksekliğinde
 - 5 yüksekliğinde
 - 7 yüksekliğinde
 - 9 yüksekliğinde
 - 12 yüksekliğinde
 - 16 yüksekliğinde
 - 24 yüksekliğinde
 - 34 yüksekliğinde
- Özel yazı tipi dosyası *.abf2 biçiminde olmalıdır.
- Yazı tipinin adlandırma kuralı xxhigh_custom.abf2 şeklinde olmalıdır. xx, yazı tipinin yüksekliğini temsil eder. (Örn: 16 yüksekliğindeki özel bir yazı tipi dosyası 16high_custom.abf2 olarak adlandırılmalıdır.
- Özel yazı tipleri SAR isteği için yerel Videojet satış personelinizle görüşün.

Kurulum

Özel yazı tipi yüklemek için aşağıdaki adımları izleyin:

- 1 Yükleme istediğiniz özel yazı tipini bir USB Flash Sürücünün köküne kopyalayın.
- 2 USB Flash Sürücüyü, yazıcının yanındaki USB yuvasına takın.
- 3 USB Sürücüdeki dosyaları listelemek için CTRL + F4 tuşuna basın.
- 4 Yüklenecek yazı tipini seçin.
- 5 *Enter* tuşuna basın. Güncelleştirmeyi doğrulamak için ekranda aşağıdaki mesaj görülür.



- 6 *Enter* tuşuna basın. Ekranda aşağıdaki mesaj görülür.

Not: Yazıcının açılıp kapatılmasını isteyen not görüntülenene kadar kullanıcı birkaç saniye beklemelidir.

Lütfen yazıcıyı kapatıp açın!
Devam etmek için bir tuşa basın.

- 7 Güncelleştirmeleri uygulamak için yazıcıyı açıp kapatın.

Mesaj Oluşturma ve Yazdırma

Özel yazı tipi kullanarak mesaj oluşturmak ve yazdırmak için aşağıdaki işlemleri gerçekleştirin:

- 1 *Editor Attributes (Düzenleyici Özellikleri)* ekranını görüntülemek için (Editor Ekranındayken) F3 tuşuna basın.



Şekil 4-31: Düzenleyici Özellikleri

- 2 Use custom font (Özel yazı tipi kullan) seçeneğini belirleyin ve *Enter* tuşuna basın.
- 3 F1 tuşuna basarak özel yazı tipini seçin.

Not: Yazı tipi yüksekliğini özel yazı tipi yüksekliğiyle eşleştirecek şekilde ayarlayın.

- 4 Mesaj düzenleyiciye mesajı girin.
- 5 Kaydetmek ve çıkmak için Shift + F1 tuşlarına basın.

Not: Mesaj yüklenmezse, yazdırılacak mesajı seçin.

Yazıcıyı Kapatma



Dikkat

Püskürtme kapatma döngüsü tamamlandıktan sonra yazıcıyı kapatın. Aksi halde, ek bakım gerekebilir.



Dikkat

Yazıcıyı çok defa başlatıp durdurmayın.

Yazıcıyı durdurduğunuzda, yazıcı sistemi yıkamak için boyama sıvısını kullanır. Yazıcıyı çok defa başlatıp durdurursanız, yazıcı çok fazla boyama sıvısı kullanır. Boyama sıvısının çok kullanılması Mürekkep Özü boyama Yüksek hatasına ve boyama mürekkep viskozitesine neden olur. Bu sorunu önlemek için, hızlı başlatma ve durdurma kullanılmalıdır.

Yazıcıyı kapatmak için ana güç şalterine basın.

Not: Yazıcının her üç ayda bir başlatılması önerilir. Yazıcı üç aydan fazla kapalı kalırsa, uzatılmış kapatma rutininin takip edilmesi önerilir. Yordam “Uzun Süreli Kapatmaya (Saklama) veya Nakliye Nasıl Hazırlanır” sayfa 6-2 bölümüne bakın.

Kullanıcı Arayüzü

5

Giriş

Bu bölümde aşağıdaki işlemler için kullanıcı arayüzünü (UI) nasıl kullanabileceğiniz açıklanmaktadır:

- Mesaj oluşturma
- Mesajları düzenleme
- Mesajları kaydetme
- Kullanıcı alanları oluşturma

Kullanıcı Arayüzü, aşağıda belirtilen ekran tiplerini içerir:

- Menü Ekranı
- Hızlı Ekran



Şekil 5-1: Menü Ekranı

Menü Ekranı

Oturum açtığınız zaman ilk açılan ekran Menü ekranıdır. Menü ekranında, ekranın en üst sırası boyunca menüler yer alır. Menüler, yazıcının farklı fonksiyonlarına hızlı ve kolay erişim sağlar. Ekranda sadece beş menü görebilirsiniz (bkz. Şekil 5-1), *Sol ok* tuşu veya *Sağ ok* tuşuna basarak diğer menülere ulaşabilirsiniz.

Menü ve Menü Öğelerini Seçmek

Menüleri ve menülerdeki öğeleri seçmek için, ok tuşlarını veya kısayol tuşlarını kullanabilirsiniz.

Ok Tuşları

Menü seçmek için:	1. Menü vurgulanana kadar <i>Sol ok</i> tuşuna ya da <i>Sağ ok</i> tuşuna basınız. 2. <i>Enter (Giriş)</i> tuşuna basın.
Menüden bir öğe seçmek için:	1. İstenen öğe seçilene kadar <i>Yukarı ok</i> tuşuna veya <i>Aşağı ok</i> tuşuna basın. 2. <i>Enter (Giriş)</i> tuşuna basın.

Not: Ekranda görüntülenemeyecek kadar fazla öğe varsa, menünün üst veya altında **More (Daha Fazla)** etiketi görülür. Örnek olarak bakın Şekil 5-2. Bu etiket, görüntülenen öğelerin altında veya üstünde daha fazla menü öğesi olduğunu gösterir. Öğelerde gezinmek için *Yukarı ok* tuşu veya *Aşağı ok* tuşuna basın.

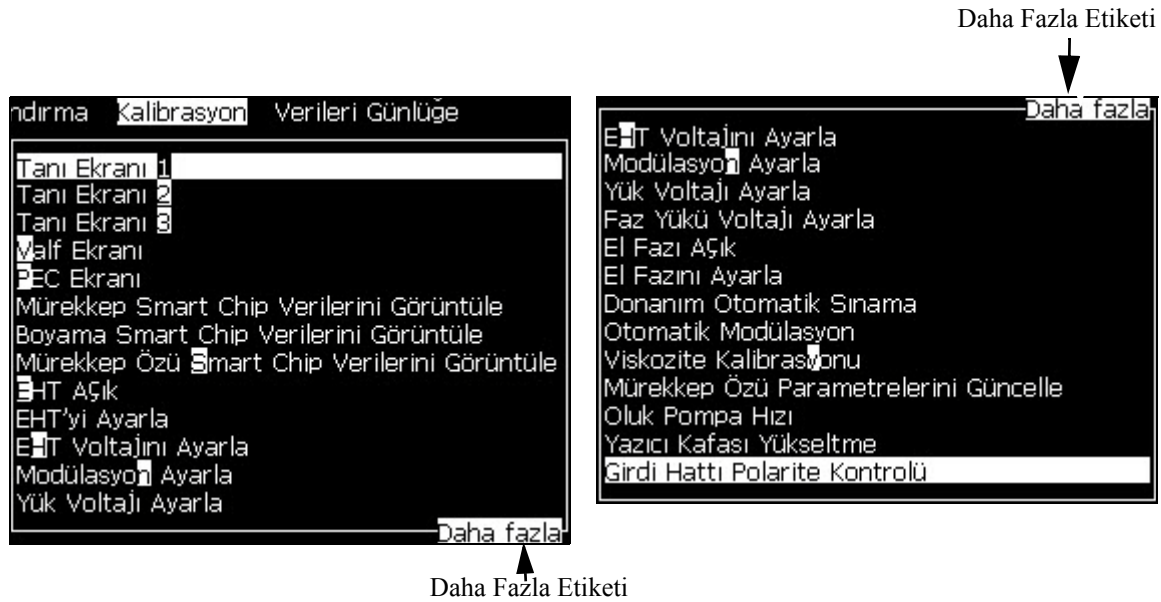

Şekil 5-2: Daha Fazla Etiketini

Kısayol Tuşları

Ana menüdeki farklı menülere ulaşmak için, *Alt* tuşunu basılı tutarak vurgulanan karaktere basın. Menü ve kısayol tuşu Tablo 5-1’de görülmektedir.

Menü	Kısayol Tuşu
Mesajlar	ALT + M
Düzenleyici	ALT + E
Kullanıcı Alanları	ALT + U
Yazdırma	ALT + P
Parola	ALT + W
Sistem	ALT + S
Yapılandırma	ALT + C
Kalibrasyon	ALT + L
Verileri Günlüğe Kaydetme	ALT + D
Yazı Tipi Büyüklüğünü Değiştirme	F1*
Kullanıcı Alanı Seç	F2*
Öznitelikleri Değiştir	F3*
Mesaj Parametreleri	F4*

Tablo 5-1: Kısayol Tuşları

* - Bu kısayol tuşları yalnızca Editor (Düzenleyici) menüsünde görünür.

Metin, Sayı ve Geçiş Değerlerini Girmek

Metin	İstenen metni veya özel karakterleri girmek için tuş takımını kullanın.
Sayısal değerler	0 - 9 tuşlarını kullanın veya <i>Sağ ok</i> tuşuna basarak değeri arttırın ya da <i>Sol ok</i> tuşuna basarak değeri azaltın.
Geçiş değerleri (örneğin açma/kapama)	<i>Sol ok</i> tuşuna veya <i>Sağ ok</i> tuşuna basın.

Esc Tuşu

Ayarları değiştirmeden menüden çıkmak için, *Esc* tuşuna basın.

Ekran Tuşları

Bu dört fonksiyon tuşu (F1 - F4) ekran tuşları olarak bilinir. Kullanıcı Arayüzü, bu tuşlarda normal durumda varsayılan fonksiyonları atar. *Alt* veya *Ctrl* tuşuna bastığımızda, Kullanıcı Arayüzü fonksiyon tuşlarına farklı fonksiyonlar atar.

Farklı tuş kombinasyonları için kullanılacak fonksiyonlar için bkz. Sayfa 5-4, tablo 5-2.

Tuş	Fonksiyonu
<i>Alt</i> tuşunu basılı tutarsanız	
	
F1	Yazdırmayı başlatır (veya yazıcı yazdırma modunda ise Yazdırmayı Durdurur)
F2	New Message (Yeni Mesaj)
F3	Message Parameters (Mesaj Parametreleri)
F4	Kullanıcı Alanı Düzenle
<i>Ctrl</i> tuşunu basılı tutarsanız	

Tablo 5-2: Ekran Tuşları

Tuş	Fonksiyonu
F1	Hızlı Başlat (veya püskürtme açıksa Hızlı Durdur)
F2	Püskürtme Ucu Yıkama
F3	Continuous Print (Sürekli Yazdırma)
F4	USB'den Kopyala



Tablo 5-2: Ekran Tuşları

Menü Açıklaması

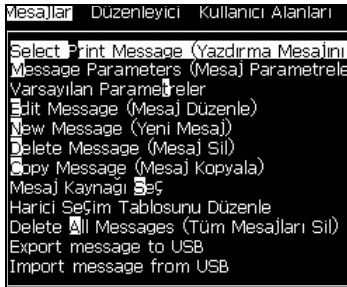
Mesajlar

Mesajlar Menüsü	Komut	Fonksiyonu
	Select Print Message (Yazdırma Mesajını Seç)	<i>Select Message To Print (Yazdırılacak Mesajı Seç)</i> iletişim kutusunu açar. Yazdırılacak veya düzenlenecek mesajı seçin.
	Message Parameters (Mesaj Parametreleri)	Seçilen mesaj için mesaj parametrelerini açar. Tüm parametreler değiştirilebilir.
	Default parameters (Varsayılan parametreler)	<i>Default Parameters (Varsayılan parametreler)</i> menüsünü açar. Yeni mesajlar için varsayılan parametrelerin tamamı değiştirilebilir.
	Edit Message (Mesaj Düzenle)	<i>Select Message to Edit (Düzenlenecek Mesajı Seç)</i> iletişim kutusunu açar. Seçilen mesaj, bir düzenleme ekranında açılır. Düzenlenen mesajı kaydetmek için, <i>Editor (Düzenleyici)</i> menüsüne gidin
	New Message (Yeni Mesaj)	<i>New Message (Yeni Mesaj)</i> iletişim kutusunu açar. Sistem, yeni mesaj adını girmenizi ister. Kullanıcı düzenleme ekranında yeni mesajı girebilir. Yeni mesajı kaydetmek için, <i>Editor (Düzenleyici)</i> menüsüne gidin. Yeni mesaj parametreleri, varsayılan değerlere ayarlanır.
	Delete Message (Mesaj Sil)	<i>Select Message to Delete (Silinecek Mesajı Seç)</i> iletişim kutusunu açar. Seçilen mesaj silinir. Not: (WYSIWYG'de görünen) <i>Test Mesajını</i> ve yazdırma için seçili mesajı silemezsiniz.
	Copy Message (Mesaj Kopyala)	<i>Copy Message (Mesaj Kopyala)</i> iletişim kutusunu açar. Mesaj adlarını <i>From (Kaynak Konum)</i> ve <i>To (Hedef Konum)</i> alanlarına yazın. Mesaj varsa ve içeriği bu mesaja kopyalamaya çalışırsanız, ekranda aşağıdaki mesaj görülür: "Zaten mevcut. Üzerine yazsın mı?" (Y-Evet veya N-Hayır ile cevap yazın).

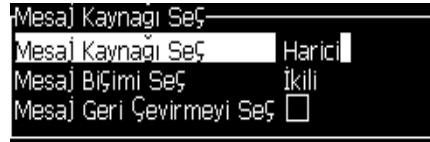
Tablo 5-3: Mesajlar Menüsü ve Komutlar

Mesajlar Menüsü	Komut	Fonksiyonu
	Message Select Source (Mesaj Kaynağı Seç)*	<p>Mesaj Kaynağı Seç iletişim kutusunu açar, Dahili, Harici veya Barkod tarama seçenekleri sunulur. Harici seçeneği için İkili ya da BCD biçimini seçebilir ve veriyi (yüksekten alçağa) ters çevirmek için ters çevrilmiş fonksiyonu kullanabilirsiniz. Barkod Tarama seçeneği için, kaynak Barkod tarama kuyruğunu veya Son alınan barkod taramasını seçebilirsiniz. Girişlerin okuma biçimini yapılandırmak için seçenekleri kullanın.</p> 
	Edit External Select Table (Harici Seçim Tablosunu Düzenle)*	<p><i>External Message Select (Harici Mesaj Seçme)</i> menüsünü açar. Harici kaynakların kullanabileceği mesaj adlarını girin. Harici mesaj adları eklenebilir, düzenlenebilir ve silinebilir. Kullanılabilir mesajların listesinden mesaj adlarını seçmek için F2 tuşuna basın.</p>
	Barkod Tarama Seçim Tablosunu Düzenleme	<p><i>Barcode Scan Message Select Table (Barkod Tarama Mesajı Seçim Tablosu)</i> iletişim kutusunu açar. Barkod Tarama Seçim tablosu, Harici Mesaj Seçim tablosuyla birlikte çalışır (bkz. “Bir Mesaj için Kaynak Seçmek” Sayfa 5-25). Kullanıcı, mesaj adlarını 00 ile 99 arasında bir dizin numarasına eşlemek için External Message Select (Harici Mesaj Seçme) tablosunu yapılandırır. Kullanıcı her bir dizin numarasını, bağlı bir barkod tarayıcıdan alınabilecek bir karakter dizisine (rakam veya harf) eşlemek için <i>Barcode Scan Select (Barkod Tarama Seçim) tablosunu</i> yapılandırır.</p> 
	Delete All Messages (Tüm Mesajları Sil)	Tüm dahili mesajları siler.

Tablo 5-3: Mesajlar Menüsü ve Komutlar (Devamı)

Mesajlar Menüsü	Komut	Fonksiyonu
	Mesajı USB'ye aktarma	(Mesajları, yazdırmak üzere bir başka yazıcıya almak isterseniz) tek bir mesajı ve bu mesajın kullandığı tüm kaynakları yazıcıdan bir USB belleğine transfer edebilirsiniz.
	USB'den mesaj alma	Tek bir mesajı ve mesajın kullandığı tüm kaynakları USB belleğinden yazıcıya transfer edebilirsiniz.

Tablo 5-3: Mesajlar Menüsü ve Komutlar (Devamı)

Düzenleyici

Düzenleyici menüsündeki komutlar, sadece Mesaj Düzenleyicisi açık ise görünür. Mesaj Düzenleyicisi kapalı ise, *Düzenleyici* menüsünde görünen tek seçenek, “Sadece Düzenleyicide iken kullanılır”.

Not: Tüm Düzenleyici komutları, 1 ve üstü seviyede mevcuttur.

Düzenleyici Menüsü	Komut	Fonksiyonu
	Select Font (Yazı Tipi Seç)	<i>Select Font (Yazı Tipi Seç)</i> menüsünü açar. Seçilen yazı tipi, mesajda seçilen metne uygulanır. Not: Yazı tipi yüksekliğini değiştirmek için F1'e basın.

Tablo 5-4: Düzenleyici Menüsü ve Komutlar

Düzenleyici Menüsü	Komut	Fonksiyonu
	Insert User Field (Kullanıcı Alanı Ekle)	<i>Select user field (Kullanıcı alanı seç)</i> menüsünü açar. Kullanıcı alanı içeriği, yazdırma zamanında mesaja kopyalanır. Örnek: bitiş tarihi, vardiya kodu. Not: Kullanıcı alanını seçmek için F2'ye basın.
	Modify Attributes (Öznitelikleri Değiştir)	<i>Editor Attributes (Düzenleyici Öznitelikleri)</i> menüsünü açar. Bir veya daha fazla öznitelik atanabilir. Atanan öznitelikler, mesajda seçilen metne uygulanır. (Öznitelikler, her bir karaktere uygulanabilen özelliklerdir). Not: Öznitelikleri değiştirmek için F3'e basın.
	In-line Attributes (Satır İçi Öznitelikler)	<i>Editor Attributes (Düzenleyici Öznitelikleri)</i> menüsünü açar. Seçilen öznitelikler, mesaja girilmek üzere olan metne uygulanır.
	Copy Text (Metin Kopyala)	Seçilen metni panoya kopyalar.
	Paste Text (Metin Yapıştır)	Metni panodan imleç konumuna yapıştırır.
	Set Keyboard Type (Klavye Türünü Ayarla)	<i>Select keyboard Type (Klavye Türünü Seç)</i> menüsünü açar. Düzenleme oturumu için kullanılacak klavye türünü seçin. Bir dil alfabesinden daha fazla karakter mesaja dahil edilebilir.
	Save Message (Mesajı Kaydet)	Düzenlenen mesajı kaydeder ve düzenleyici ekranını açık tutar.
	Save and Exit (Kaydet ve Çık)	Düzenlenen mesajı kaydeder ve düzenleyici ekranından çıkar.
	Clear Message (Mesajı Temizle)	Mesaj içeriğini siler ve düzenleyici ekranını açık tutar.
	Abandon (Terket)	Mesajda değişikliklerin hiçbirini kaydetmeden düzenleyici ekranından çıkar.

Tablo 5-4: Düzenleyici Menüsü ve Komutlar

Not: Mesaj Parametrelerini seçmek için F4'e basın.

Kullanıcı Alanları

Not: Tüm Kullanıcı Alanı komutları, 1 ve üstü seviyede mevcuttur.

Kullanıcı Alanları Menüsü	Komut	Fonksiyonu
		
Edit user field (Kullanıcı alanını düzenle)		<p><i>Select user field to edit (Düzenlenecek kullanıcı alanını seç)</i> menüsünü açar. Seçenekler tüm mevcut kullanıcı alanlarıdır.</p> <ul style="list-style-type: none"> Bir metin alanı seçtiğinizde, Metin ve Öznitelik seçenekleri ile birlikte yeni kullanıcı alanı için ayrı bir iletişim kutusu açılır Bir karşı alan seçtiğinizde, karşı parametre seçeneklerine sahip bir menü açılır Bir logo alanı seçtiğinizde, Logo düzenleme ekranı açılır
New user field (Yeni kullanıcı alanı)		<p>Seçilen mesaja yeni bir kullanıcı alanı ekler. <i>New User Field (Yeni Kullanıcı Alanı)</i> iletişim kutusunu <i>Name (Ad)</i> ve <i>Description (Açıklama)</i> alanları ile açar.</p> <ul style="list-style-type: none"> Bir <i>Text (Metin)</i> açıklaması seçtiğinizde, <i>Text (Metin)</i> ve <i>Attribute (Öznitelik)</i> alanları ile birlikte Yeni Alan iletişim kutusu açılır Bir <i>Counter (Sayaç)</i> açıklaması seçtiğinizde, sayaç parametreleri ile birlikte <i>New counter (Yeni sayaç)</i> iletişim kutusu açılır Bir <i>Logo</i> açıklaması seçtiğinizde, Logo düzenleme ekranı açılır Uzaktan tanımlama seçtiğinizde, Alan Kimliği ve Varsayılan Değer alanlarıyla birlikte Yeni Alan iletişim kutusu açılır.
Delete user field (Kullanıcı alanı sil)		<p><i>Delete User Field (Kullanıcı Alanını Sil)</i> menüsünü açar.</p>
Reset Counter (Sayacı Sıfırla)		<p><i>Select counter to reset (Sıfırlanacak sayacı seç)</i> menüsünü açar.</p>
Set Shifts (Vardiyaları Ayarla)		<p>Her bir vardiya süresinin tanımlanabileceği <i>shift (vardiya)</i> menüsünü açar.</p>
Ayar Zamanlayıcısı		<p>Zamanlayıcı için biçimi tanımlayabileceğiniz <i>Zamanlayıcı Ayarı</i> iletişim kutusunu açar. Örneğin, zamanlayıcı için aşağıda belirtilen değerleri ayarlayabilirsiniz:</p> <ul style="list-style-type: none"> 2 ya da 4 basamaklı zamanlayıcı Zaman aralığı Alfabetik, sayısal veya alfasayısal olmak üzere basılı karakterler
Ayar Şifrelenmiş Saat		<p>Her bir saatin nasıl görüldüğünü tanımlayacağınız <i>Harfle Saat</i> iletişim kutusunu açar (sayısal ya da alfabetik).</p>
Ayar Haftanın Şifrelenmiş Günü		<p>Haftanın her günü için sapma birim ve değerini tanımlayabileceğiniz ve (sayısal ya da alfasayısal) değerleri belirleyebileceğiniz <i>Haftanın Günü</i> öğesini açar.</p>

Tablo 5-5: Kullanıcı alanları Menüsü ve Komutlar

Yazdırma

Not: Tüm Yazdırma Menüsü komutları, 2 ve üstü seviyede mevcuttur.

Yazdırma Menüsü	Komut	Fonksiyonu
Harici Alanları Yazdırma	Yazdırmayı Etkinleştirme	<i>Print Control (Yazdırma Denetimi)</i> menüsünü açar. <i>Print (Yazdırma)</i> seçeneği, <i>Enable (Etkin)</i> ve <i>Disable (Devre Dışı)</i> olarak ayarlanabilir.
Yazdırmayı Etkinleştirme Elle Yazdırma Sürekli Yazdırma Hat Yapılandırma	Manual Print (Elle Yazdırma)	Yazdırma, normal koşullarda bir harici aygıt (örneğin fotosel veya dahili zamanlayıcı) tarafından başlatılır. Yazdır komutu verildiğinde seçilen mesajın bir kopyasını yazdırmak için elle yazdırmayı seçin. Bağlı olmayan yazıcının çalışmasını kontrol etmek için bu özelliği kullanabilirsiniz. Elle yazdırmayı kullanmak için fotosel kapağını çıkarmalısınız.
	Continuous Print (Sürekli Yazdırma)	Harici bir başlatıcı olmadan mesaj tekrar tekrar yazdırılır. <i>Continuous print (Sürekli Yazdırma)</i> iletişim kutusunu açar. Sürekli modunu <i>Off (Kapalı)</i> , <i>Distance Mode (Mesafe Modu)</i> , <i>SE Mode (SE Modu)</i> ve <i>Time Mode (Zaman Modu)</i> arasında değiştirebilirsiniz. <i>SE mode delay (SE modu gecikmesi)</i> ve <i>Time mode delay (Zaman modu gecikmesi)</i> , ayrı ayrı 1 ile 10000 darbe arasına ayarlanabilir. Daha fazla bilgi için “Sürekli Yazdırma Seçeneği Nasıl Kullanılır” Sayfa 4-18 'e bakın. Mesafe Modu, her bir yazdırma başlangıcı arasındaki boşluğu ayarlamak istediğinizde kullanıcı tanımlı bir uzaklık aralığını kullanır. Yazdırmaları başlatma arasındaki boşluğu ayarlamak için SE modu harici mil kodlayıcısı sinyallerini kullanır. Yazdırmaları başlatma arasındaki boşluğu ayarlamak için <i>Time Mode (Zaman Modu)</i> dahili sinyallerini kullanır.
	Line Configuration (Hat Yapılandırma)	Line Configuration (Hat Yapılandırma) tüm mil kodlayıcı kalibrasyon ayarlarını tutan bir menüdür. Kullanıcının inç, mm veya sinyal olarak mesaj birimlerini ayarlamasını sağlar.

Tablo 5-6: Yazdırma Menüsü ve Komutları

Parola

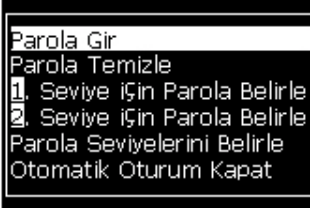

Parola Menüsü	Komut	Fonksiyonu
	Enter Password (Parola Gir)	Mevcut parola seviyesi ile, <i>Enter Password (Parola Gir)</i> iletişim kutusunu açar. Kullanıcının, farklı bir parola seviyesine geçmek için parola girmesi gerekir.
	Clear Password (Parola Temizle)	Mevcut erişim seviyesinin parolası temizlenir ve erişim parola seviyesi 0'a döner.
	Set Password for level 1 (Seviye 2 için parola ata)	<i>New Password (Yeni Parola)</i> iletişim kutusunu açar. Kullanıcının seviye 1 için yeni bir parola girmesi gerekir.
	Set Password for level 2 (Seviye 2 için parola ata)	<i>New Password (Yeni Parola)</i> iletişim kutusunu açar. Kullanıcının seviye 2 için yeni bir parola girmesi gerekir.
	Set Password Levels (Parola Seviyeleri Ata)	<i>Change Password level (Parola Seviyesini Değiştir)</i> menüsünü açar. Hızlı Ekran ve her bir menü için seçenekler mevcuttur. Bir seçenek seçildiğinde, menüdeki her bir seçenek için parola seviyesini değiştirme seçeneklerinin bulunduğu ayrı bir iletişim kutusu açılır. Parola seviyeleri, kullanıcı tarafından 0 - 2 aralığında ayarlanabilir; burada seviye 0 için bir parola koruması bulunmamaktadır. Seviye 3 erişimine sahip fonksiyonlar, parola seviyelerini değiştiremezler.
	Oturumu Otomatik Kapatma	Kullanıcı, Kullanıcı Arayüzünü birkaç kez kullanmazsa (klavyeden giriş yoksa), yazıcıdan kullanıcı oturumu kapatılır ve erişim seviyesi 0'ı sağlar. Bu özellik, yazıcıyı izinsiz erişime karşı korur.

Tablo 5-7: Parola Menüsü ve Komutlar

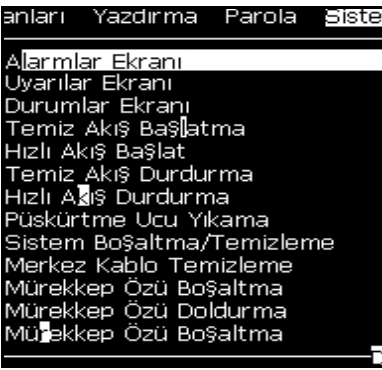
Sistem

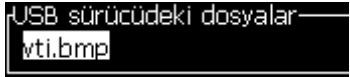

Sistem Menüsü	Komut	Fonksiyonu
	Alarms Screen (Alarmlar Ekranı)	Bkz. “Sistem Menüsü” Sayfa 4-8.
	Warnings Screen (Uyarılar Ekranı)	
	States Screen (Durumlar Ekranı)	
	Clean Start Jet (Temiz Başlat Akışı)	Mürekkep püskürtme başlatılır ve Püskürtme başlatma görüntülenir. Püskürtme ucuna mürekkep sağlanmadan önce mürekkep sıçramasını ve püskürtmeyi ortadan kaldırmak için yıkama ve hava alma gerçekleştirilir.
	Quick Start Jet (Hızlı Başlat Akışı)	Mürekkep püskürtme başlatılır ve <i>Starting the jet (Püskürtme başlatma)</i> mesajı görüntülenir. Makine yarım saatten az kapalı kaldı ise, Quick Start (Hızlı Başlat) seçeneği kullanın.
	Clean Stop Jet (Temiz Durdur Akışı)	Mürekkep püskürtme durur, püskürtme ucu ve ilgili mürekkep özü modülü boruları temizlenir
	Quick Stop Jet (Hızlı Durdur Akışı)	Bu yöntem, temizleme işlemi ile başlar ve püskürtme ucundan havayı almak için mürekkep beslemesini kullanır.
Püskürtme Ucu Yıkama	Püskürtme ucu gözenekleri, çözücü ve emme işlemi uygulanarak temizlenir. Durdurmak için <i>F1</i> tuşuna basılmadıkça, yıkama iki dakika devam eder.	
System Flush Purge (Sistem Boşaltma Temizleme)	Makine başlatılır ve boşaltma pompası kullanılır. Bu fonksiyon, devreye alma sırasında ve bir arıza sırasında boşaltma sistemine hava girdiğinde boşaltma sisteminden havayı giderir. <i>Enter (Giriş)</i> tuşuna basıldığında bir iletişim kutusu açılır: “Are you sure YES-NO” (“Emin misiniz EVET-HAYIR”).	

Tablo 5-8: Sistem Menüsü ve Komutlar

Sistem Menüsü	Komut	Fonksiyonu
	Umbilical Purge (Merkez Kablo Temizle)	<i>Umbilical Purge (Merkez Kablo Temizleme)</i> kullanılırken, merkez kablo beslemesi ve dönüş boruları, püskürtme ucu beslemesi ve dönüş boruları ayrılmalıdır. Merkez kablo beslemesi ve dönüş borularını birbirine bağlayın ve püskürtme ucu beslemesi ve dönüş borularına kapak takın. <i>Umbilical Purge (Merkez Kablo Temizleme)</i> iletişim kutusunu açar. Merkez kablo temizlemeyi başlatmak için <i>Enable (Etkin)</i> ve durdurmak için <i>Disable (Devre Dışı)</i> seçeneğini seçin.
	Empty Ink Core (Mürekkep Özü Boş)	Bu fonksiyon, mürekkep özü modülündeki mürekkebi boşaltır ve mürekkebi özel programlanan mürekkep kartuşuna doldurur.
	Fill Ink Core (Mürekkep Özü Doldur)	Bu fonksiyon, mürekkep kartuşundan mürekkep ekleyerek boş mürekkep özü modülünü doldurmak için kullanılır. Genellikle bu fonksiyon, devreye alma veya mürekkep özü modülünün değiştirilmesi sırasında kullanılır.
	Flush Ink Core (Mürekkep Özü Boşalt)	Flush Ink Core (Mürekkep Çekirdeği Boşalt) - Mürekkep özü yıkanacaktır. Mürekkep özü yıkama işlemi, yazıcı başka bir yere nakledilecekse veya depolanacaksa gerçekleştirilir. Ekrandaki istemleri izleyin.
	Copy from USB (USB'den Kopyala)	Bu fonksiyon, makineye takılan bir USB bellekten dosyaları kopyalamak için kullanılır. Yazılım/bellenim sürümünü güncellemek, yeni örgüyapılar ve yazı tipleri eklemek için kullanılır. 
	Yazıcı Kurulumu Uyarılarını Etkinleştirme	Bu fonksiyon, ekran üzerinde simge olarak görünen uyarıların etkinleştirilmesini ve devre dışı bırakılmasını sağlar. 
	Gutter Fault Shutdown (Oluk Hatası Nedeni ile Kapatma Etkinleştir)	<i>Machine Control (Makine Denetimi)</i> iletişim kutusunu açar. Oluk hatasını, <i>Etkinleştir</i> ve <i>Devre Dışı Bırak</i> arasında değiştirebilirsiniz. 

Tablo 5-8: Sistem Menüsü ve Komutlar (Devamı)

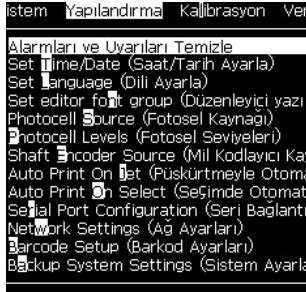
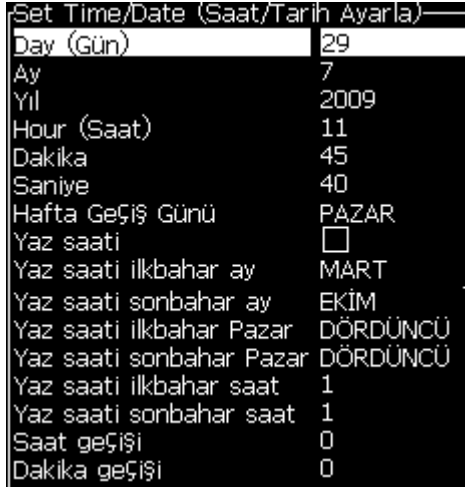

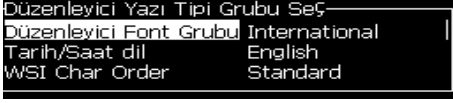
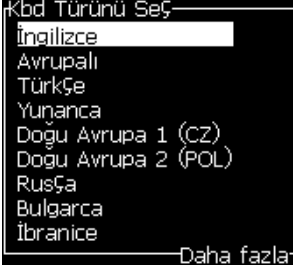

Yapılandırma

Yapılandırma Menüsü	Komut	Fonksiyonu
	Clear Alarms and Warnings (Alarmları ve Uyarıları Temizle)	UI'da görülen alarmları ve uyarıları silmenize olanak sağlar.
	Set Time/Date (Saat/Tarih Ayarla)	<p>Yazıcıdaki Gerçek Zamanlı Saatin (RTC) yerel saat ve tarihe ayarlanabilmesini sağlar. <i>Set time/date (Saat/tarih ayarla)</i> menüsünü açar. Ayarlanabilecek parametreler: Gün, Ay, Yıl, Gün sayısı, Saat, Dakika, Saniye'dir.</p> 
	Dil Ayarlama	<p>Ekran dilinin ayarlanabilmesini sağlar. Mevcut dil seçenekleri ile birlikte <i>Select prompt language (Komut istemi dilini seç)</i> menüsü açar (mevcut diller, yazıcı modeline bağlıdır).</p> 

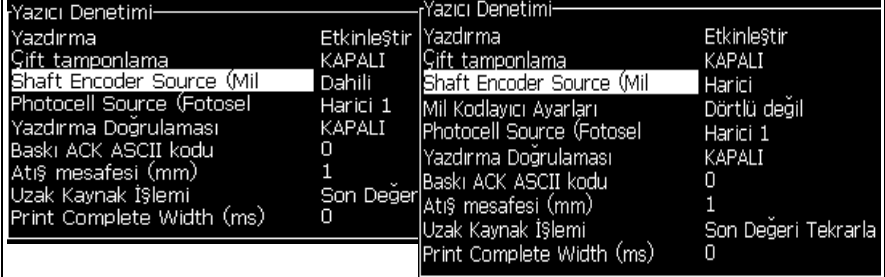
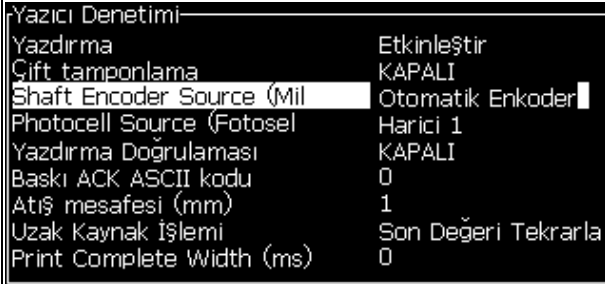

Tablo 5-9: Yapılandırma Menüsü ve Komutlar

Yapılandırma Menüsü	Komut	Fonksiyonu
	Düzenleyici Yazı Tipi grubunu ayarlanması	<p>İstediğiniz düzenleyici yazı tipi grubunu belirlemek için kullanılır:</p> <ul style="list-style-type: none"> • Basitleştirilmiş Çince • Geleneksel Çince • Japonca <p>Not: Ekran dili ve klavye dili bağımsızdır. Örneğin, Çin 'de bir operatör, Japon karakterlerini yazdırmalıdır; ekran dili Çince B ya da Çince G olarak değiştirilmelidir. Bunun için, Düzenleyici Menüsü altında klavye tipini ayarlamalısınız ("Yabancı Dilde Karakter Ekleme" Sayfa 5-64).</p>   <p>Düzenleyici Yazı Tipi grubunu Japoncaya ayarlamalısınız. Bir güç döngüsü gerekir (yazıcının kapanması ve açılması).</p>
	Fotosel Kaynağı	Kullanılacak fotosel kaynağını seçer. <i>Print Control (Yazdırma Denetimi)</i> menüsünü açar. Fotosel kaynağı <i>External 1 (Harici 1)</i> ve <i>External 2 (Harici 2)</i> olarak seçilebilir. (Not: External 2 (Harici 2) için özel yazılım gereklidir).
	Photocell Levels (Fotosel Seviyeleri)	Bu komut, Yüksek ve Düşük düzeyde etkinleşen fotosellerin kullanımına izin verilmesi için, fotosel tetikleme seviyesinin yüksek ya da alçak olarak ayarlanmasını sağlar.

Tablo 5-9: Yapılandırma Menüsü ve Komutlar (Devamı)

Yapılandırma Menü	Komut	Fonksiyonu
		<p>Mil Kodlayıcı Kaynak - Mil kodlayıcı sinyalinin farklı kaynakları şunlardır: Dahili, Harici 1 ve Harici 2</p>  
	Auto Print On Jet (Püskürtme ile Otomatik Yazdırma)	<p>Mürekkep püskürtme işlemi başladığında makinenin yazdırmayı başlatmasını etkinleştirebilirsiniz. Not: Bir mesaj çıkmalı.</p> 
	Auto Print On Select (Seçimde Otomatik Yazdırma)	<p>Makinenin kurulması, böylece mürekkep püskürtme işleminin başlatılması şartı ile, mesaj seçilir seçilmez yazdırmayı başlatması sağlar.</p> 
	Serial Port Configuration (Seri Bağlantı Noktası Yapılandırma)	<p>Seri bağlantı noktasını yapılandırabilirsiniz. Daha fazla bilgi için "Seri Bağlantı Noktası Nasıl Yapılandırılır" sayfa 4-13'e bakın.</p> 

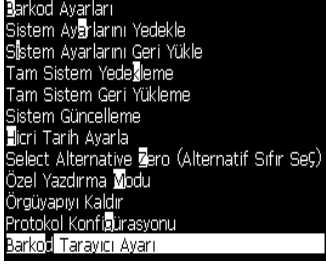
Tablo 5-9: Yapılandırma Menüsü ve Komutlar (Devamı)

Yapılandırma Menüsü	Komut	Fonksiyonu
	Network Settings (Ağ Ayarları)	
	Barcode Setup (Barkod Ayarları)	<p>Barcode Bar/Space Ratios (Barkod Çubuğu/Alan Katsayıları) menüsünü açar. Dört çubuk genişliği ve dört boşluk genişliği ayarlanabilir.</p> 
	Backup System Settings (Sistem Ayarlarını Yedekle)	Kalibrasyon işlemi sırasında ayarlanan parametreler hafızaya kaydedilir ve önceden kaydedilen parametrelerin üzerine yazılır.
	Restore System Settings (Sistem Ayarlarını Geri Yükle)	Daha önceden kaydedilen parametreler ve ayarlar hafızadan okunur ve son yapılan değişiklikler geri alınır.
	Full System Backup (Tam Sistem Yedekle)	İş ve yapılandırma bilgileri de dahil olmak üzere, programlanabilir tüm yazıcı verilerini bir USB belleğine yedekler. <i>Not: Sistemi kurduktan sonra tam bir sistem yedeklemesi yapabilirsiniz.</i>
	Full System Restore (Tam Sistem Geri Yükle)	Yazıcı, kullanıcıya hangi dosyaları kurtarmayı seçtiğini sorsa da, iş ve yapılandırma bilgileri dahil olmak üzere (<i>Geri Yükleme Seçenekleri</i> menüsünden seçebileceğiniz) programlanabilir yazıcı bilgilerini bir USB belleğinden geri yükler.  <i>Not: Örneğin, bir CBS çalışmadığında, kayıp ayarları kurtarmak için tam sistem geri yükleme işlemini çalıştırabilirsiniz.</i>

Tablo 5-9: Yapılandırma Menüsü ve Komutlar (Devamı)

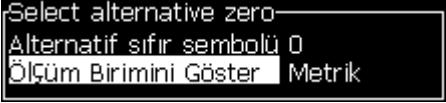
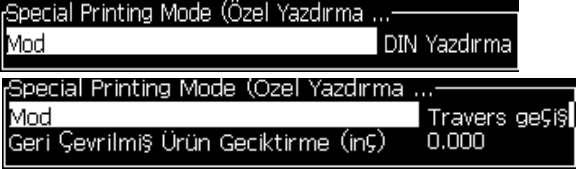
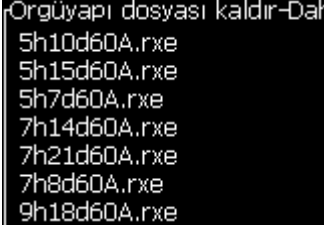
Yapılandırma Menüsü	Komut	Fonksiyonu
	System Update (Sistem Güncelleme)	Yazıcıdaki mesajları, yazı tiplerini, örgü yapıları günceller. Sistem güncellemesi, mevcut dosyaları (.cadd file) değiştirmeden dosyaların yazıcıya eklenmesini sağlar. Not: Sadece gerekli ayarları ve seçili öğeleri yükseltmek için bir yazılım yükseltme işlemi gerçekleştirebilirsiniz. Seçenekler şunlardır: <ul style="list-style-type: none"> • Tümü • Yazı Tipleri • Uygulama - yazılım sürümü • Mesajlar - tüm mesajların taşınması • Ayarlar - HV kalibrasyon, viskozite • Örgü yapılar
	Set Hejra Date (Hicri Tarih Ayarla)	Tarihi Arap takvimine göre ayarlar. 
	Select Alternative Zero (Alternatif Sıfır Seç)	Select alternative zero (Alternatif sıfır seç) iletişim kutusunu açar. Alternatif sıfır sembolü, mevcut sıfır karakterlerinden herhangi birine ayarlanabilir. 
	Special Printing Mode (Özel Yazdırma Modu)	DIN yazdırmayı ve travers yazdırmayı seçer 
	Remove Raster (Örgü yapıyı Kaldır)	Örgü yapı dosyası yazıcıdan kaldırır 

Tablo 5-9: Yapılandırma Menüsü ve Komutlar (Devamı)

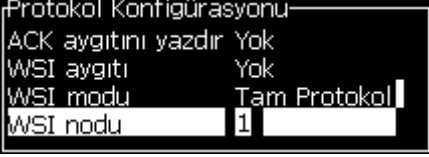
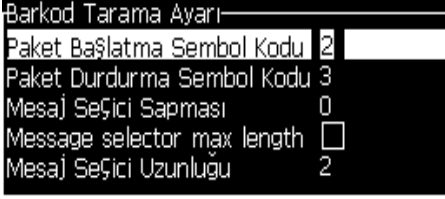

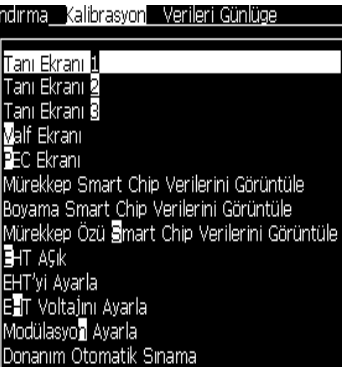
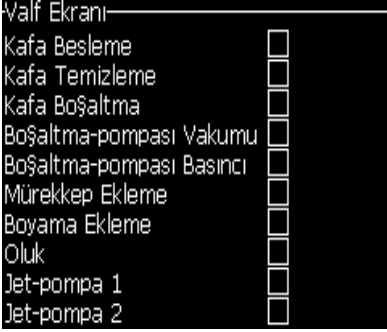
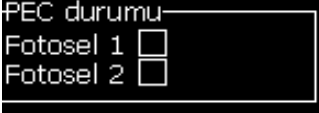

Yapılandırma Menüsü	Komut	Fonksiyonu
	Protokol Konfigürasyonu	WSI kurulum seçenekleri, bu menüde mevcuttur 
	Barcode Scan Setup (Barkod Tarama Ayarları)	Barcode Scan Setup (Barkod Tarama Ayarları) iletişim kutusunu açar. 

Tablo 5-9: Yapılandırma Menüsü ve Komutlar (Devamı)

Kalibrasyon

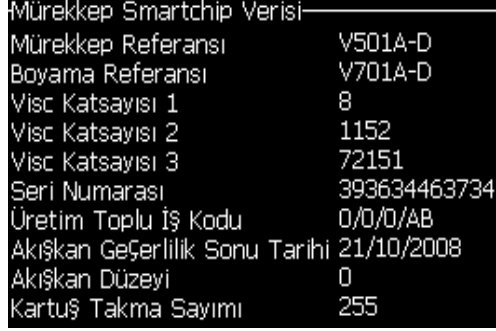
Kalibrasyon	Komut	Fonksiyonu
	Tanılama Ekranları Bir, İki ve Üç	Tanılama Ekranları Bir, İki ve Üç hakkında bilgi için “Kalibrasyon Menüsü” Sayfa 4-8'e bakın.
	Valf Ekranı	Valflerin durumunu görüntüler. 
	PEC Ekranı	Fotoelektrik hücrenin durumunu görüntüler. 

Tablo 5-10: Kalibrasyon Menüsü ve Komutlar

Kalibrasyon	Komut	Fonksiyonu
	Mürekkep Smart Chip Verilerini Görüntüle	<p>Kullanıcının kullanılan Mürekkep hakkındaki bilgileri görüntülemesini sağlar.</p> 
	Boyama Smart Chip Verilerini Görüntüle	<p>Kullanıcının kullanılan Boyama hakkındaki bilgileri görüntülemesini sağlar.</p> 
	Mürekkep Çekirdeği Smart Chip Verilerini Görüntüle	<p>Kullanıcının kullanılan Mürekkep Çekirdeği hakkındaki bilgileri görüntülemesini sağlar.</p> 
	EHT Açık	<p>Kullanıcının EHT'yi etkinleştirmesini veya devre dışı bırakmasını sağlar.</p> 
	EHT'yi Kalibre Et	<p>Kullanıcının EHT'yi kalibre etmesine olanak tanır. Kullanıcı EHT'yi kalibre etmek için ekrandaki komutları izlemelidir. EHT kalibrasyonu kurulum sırasında yapılır ve yalnızca yönergeler eşliğinde yürütülmelidir.</p> 

Tablo 5-10: Kalibrasyon Menüsü ve Komutlar (Devamı)

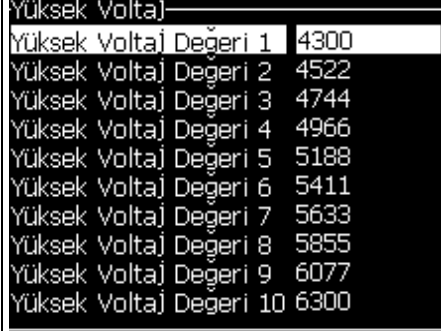
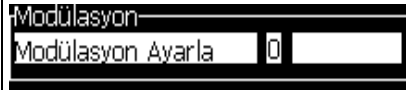
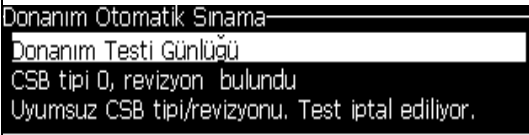
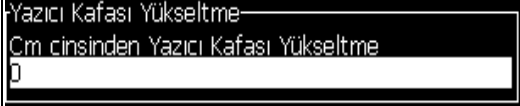
Kalibrasyon	Komut	Fonksiyonu
	EHT Voltajını Ayarla	<p>Kullanıcının EHT voltajını ayarlamasına olanak tanır. Bu parametre kurulum sırasında ayarlanır ve ayarının değiştirilmesine gerek yoktur.</p> 
	Modülasyon Ayarla	<p>Kullanıcının modülasyonu ayarlamasını sağlar. Bu parametre kurulum sırasında ayarlanır ve ayarının değiştirilmesine gerek yoktur.</p> 
	Donanım Otomatik Sınama	<p>Kullanıcının donanım otomatik sınaması gerçekleştirmesini sağlar.</p> 
	Yazıcı Kafası Yükseltme	<p>Kullanıcının yazıcı kafası yüksekliğini doğru değerde ayarlamasını sağlar (santimetre cinsinden). Yazıcı kafası kabinden alçaktaysa, negatif bir sayı girin. Bu parametre kurulum sırasında ayarlanır ve kurulum değiştirilmediği sürece ayarının değiştirilmesine gerek yoktur.</p> 

Tablo 5-10: Kalibrasyon Menüsü ve Komutlar (Devamı)

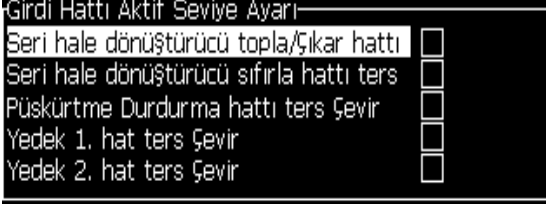
Kalibrasyon	Komut	Fonksiyonu
	Giriş Hattı Polarite Kontrolü	Kullanıcının her giriş için sinyal polaritesi seçmesine olanak tanır. Bu parametre kurulum sırasında ayarlanır ve ayarının değiştirilmesine gerek yoktur. 

Tablo 5-10: Kalibrasyon Menüsü ve Komutlar (Devamı)

Mesajların Yönetilmesi

Bir Mesaj Oluşturmak

Bir mesaj oluşturmak için aşağıdaki adımları izleyin:

- 1 *Alt + M* tuşlarına basarak *Messages (Mesajlar)* menüsünü açın.

Not: Hızlı ekranda mesajlar menüsünü açmak için *Alt + F2* kısayol tuşlarını kullanabilirsiniz.

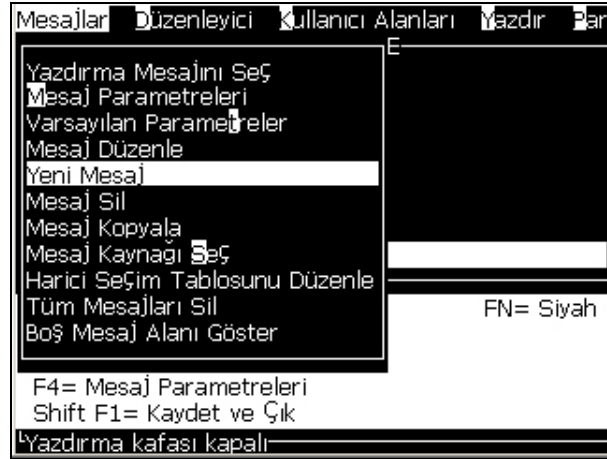

Şekil 5-3: Mesajlar Menüsü

- 2 *New Message (Yeni Mesaj)* seçeneğini seçin. *New Message (Yeni Mesaj)* iletişim kutusu açılır (bkz. Şekil 5-4).
- 3 Mesaj için bir ad girin.

Not: Mesaj adı, boşluk dahil maksimum 31 alfasayısal karakter içerebilir.

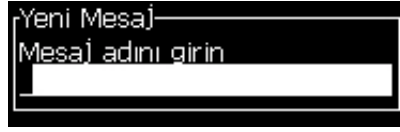

Şekil 5-4: Yeni Mesaj İletişim Kutusu

- 4 *Enter (Giriş)* tuşuna basın. Mesaj Düzenleyici ekranı açılır (bkz. Sayfa 5-24, Şekil 5-5).

Yazı tipi yüksekliğini ayarlamanızı, kullanıcı alanlarını girmenizi ve mesaj özniteliklerini ayarlamanızı sağlayacak mesaj düzenleyicisine girmek için *Alt+E*'yi seçin.

Tuş takımını kullanarak mesaj içeriğini girin.

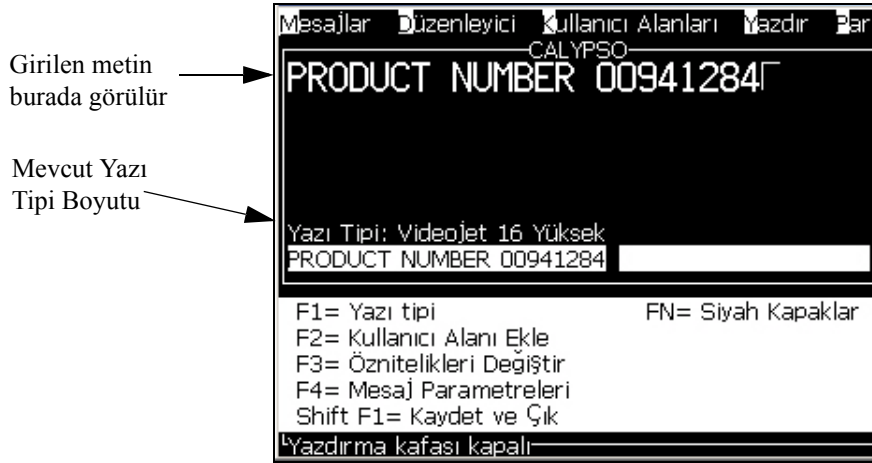

Şekil 5-5: Yeni Mesaj Oluşturma

Bir Mesaj Düzenlemek

Mesajları düzenlemek için aşağıdaki adımları izleyin:

- 1 *Alt + M* tuşlarına basın. *Messages (Mesajlar)* menüsü açılır.
- 2 *Messages (Mesajlar)* menüsünden, *Edit Message (Mesaj Düzenle)* öğesini seçin. *Select Message To Edit (Düzenlenecek Mesajı Seç)* menüsü açılır.

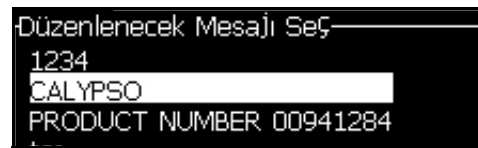

Şekil 5-6: Düzenlenecek Mesajı Seç İletişim Kutusu

- 3 Düzenlemek istediğiniz mesajı seçin. Message Editor (Mesaj Düzenleyicisi) ekranı açılır.

Message Editor (Mesaj Düzenleyicisi) ekranında fonksiyon tuşları aşağıdaki gibi atanmıştır:



Yazı tipi büyüklüğünü seç

Not: Videojet 1630 yazıcı; 5, 7, 9, 12, 16, 24 ve 34 büyüklüğünde yazı tiplerine sahiptir.

Notlar: Mevcut yazı tipi büyüklüğü, dilden bağımsızdır.



Kullanıcı alanı ekleme



Öznitelikleri değiştirme



Mesaj parametrelerini ayarlama

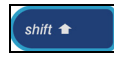

+



Değişiklikleri kaydetme ve Message Editor (Mesaj Düzenleyicisi)'nden çıkma

Not: Diğer işlevler, Düzenleyici Menüsü'nün (Alt+E) altındadır.

Bir Mesaj için Kaynak Seçmek

Makinedeki kayıtlı mesajları dahili bir kaynak veya harici bir paralel mesaj seçme kaynağından seçebilirsiniz.

- 1 Alt + M tuşlarına basın. Messages (Mesajlar) menüsü açılır.
- 2 Message Select Source (Mesaj Seçim Kaynağı) öğesini seçin. Message Select Source (Mesaj Seçim Kaynağı) Menüsü açılır.

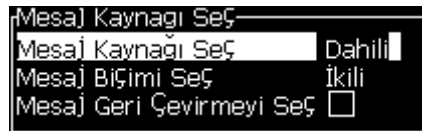

Şekil 5-7: Mesaj Seçim Kaynağı İletişim Kutusu

- 3 İstenen kaynağı seçmek için ok tuşlarını kullanın - Dahili veya Harici.
- 4 Mesaj için biçimi seç - İkili veya External (Harici) kaynak için BCD.

- 5 *External (Harici)* kaynak mesaj verilerini *Ters Çevirmek* için ok tuşlarını kullanın.
- 6 Kaynağı seçin - Barkod Tarama için Barkod tarama kuyruğu veya Son alınan barkod tarama.
- 7 Kaynağı ayarlamak ve Message Editor (Mesaj Düzenleyicisi) ekranına dönmek için *Enter (Giriş)* tuşuna basın.
- 8 Yeniden *Messages (Mesajlar)* menüsünü seçin.
- 9 *Edit External Select Table (Harici Seçim Tablosunu Düzenle)* öğesini seçin. *External Message Select (Harici Mesaj Seçme)* Menüsü açılır.



Şekil 5-8: Harici Mesaj Seçme İletişim Kutusu

- 10 Paralel bit değerlerinin tablo konumlarına isimleri, harici veri seçim kaynağından girin.
- 11 Kullanılabilir mesajların listesinden mesaj adlarını seçmek için *F2* tuşuna basın.
- 12 Harici kaynak için kullanılabilir tüm mesajları atadığınızda, *Enter (Giriş)* tuşuna basarak Message Editor (Mesaj Düzenleyicisi) ekranına geri dönün. Ya da değişiklikleri kaydetmeden Message Editor (Mesaj Düzenleyicisi) ekranına dönmek için *Esc* tuşuna basın.

Bir Mesajı Kopyalayıp Yapıştırmak

Yeni bir mesaj oluşturmak için varolan bir mesaj üzerinde yalnızca küçük değişiklikler yapmak gerekiyorsa, *Copy Message (Mesaj Kopyala)* seçeneğini kullanın.

- 1 *Alt + M* tuşlarına basın. *Messages (Mesajlar)* menüsü açılır.
- 2 *Copy Message (Mesaj Kopyala)* öğesini seçin. *Copy Message (Mesaj Kopyala)* iletişim kutusu açılır.



Şekil 5-9: Mesaj Kopyala İletişim Kutusu

- 3 Kaynak mesaj adını *From (Kaynak Konum)* kutusuna girin.
- 4 Yeni mesaj adını *To (Hedef Konum)* kutusuna girin.
- 5 Mesajı kopyalamak ve Menü (Menü) ekranına dönmek için *Enter (Giriş)* tuşuna basın.

Bir Mesaja Birden Fazla Satır Girmek

Not: Yazıcı, girdiği mesajdan en iyi yapılandırmayı seçer.

Maksimum 34 nokta yüksekliğindeki mesajları girebilirsiniz. İzin verilen mesaj yüksekliğine tüm satırlar sığana kadar çok sayıda satır girebilirsiniz.

İmleci, metni gireceğiniz satıra getirmek için *Yukarı* ve *Aşağı* ok tuşlarını kullanın.

Mesaj ve Varsayılan Parametreleri Ayarlamak

Mesaj parametreleri, mesajın konumu (ürün gecikmesi) ve görsel özelliklerini belirler.

Kullanılabilecek farklı parametreler (*Messages (Mesajlar)*> *Default Parameters* (Varsayılan Parametreler)) için bkz. Sayfa 5-30, Şekil 5-10 ve Tablo 5-11.

Parametre	Aralık	Açıklama
Genişlik	Mesaj genişliği ve Konumlandırma ile ilgili Eke bakın	Final mesaj genişliğini kontrol eder. Maksimum yazdırma hızı, minimum genişliğe sınırlama getirir. Belirli sayıda “yazdırılan damlayı” ulaşılabilir maksimum hızda yazdırmak için genişliği 1’e ayarlayın.
Character Height (Karakter Yüksekliği)	1-10	Karakter yüksekliğini 1’den (minimum baskı yüksekliği) 10’a (maksimum baskı yüksekliği) kadar ayarlar.
Character Gap (Karakter Aralığı)	0-9	Karakter aralığını 0 (tek sıra dikey noktaya eşdeğer) ile 9 örgü yapısı/sinyale (10 sıra dikey noktaya eşdeğer) ayarlar. Karakter oluşumundan dolayı, 0’a ayarlamak, 1 örgü yapılı bir karakter aralığı verir.
Ürün** Gecikmesi	Mesaj genişliği ve Konumlandırma ile ilgili Eke bakın	Ürün gecikmesini ayarlar (ürünün başlangıcı ile [tetikleme noktası] yazdırmaya başlama konumu arasındaki süre).
Reverse (Geri Çevir)	On/Off (Açık/Kapalı)	Geri çevrilmiş karakter (arkadan öne) yazdırma.
Invert (Ters Çevir)	On/Off (Açık/Kapalı)	Ters çevrilmiş karakter (baş aşağı) yazdırma.
Raster Repeat (Örgü yapısı Yinele)	1-10	Yazdırılacak örgü yapısı/sinyal sayısını ayarlar. Bu şekilde karakterler koyulaştırılabilir.
Max Printed dots (Maks. Yazdırılan Nokta Sayısı)	Daha fazla bilgi için Eke bakın	Örgü yapıda yazdırılan nokta sayısını ayarlar. Belirtilen yazı tipinde yazdırılan noktalar parametresinden daha fazla sayıda nokta varsa, yazdırılan karakter tamamlanmaz (kesilir). Belirtilen yazı tipinde yazdırılan noktalar parametresinden daha az sayıda nokta varsa, maksimum yazdırma hızı azalır.
Raster Substitution (Örgü yapısı İkame)	-	ON (Açık) seçildiğinde, yazıcı hat çalışma hızı için otomatik olarak uygun örgü yapısını seçer.

Tablo 5-11: Varsayılan Mesaj Parametreleri

Parametre	Aralık	Açıklama
Select Raster (Örgü yapı Seç)	3 x 7 3 x 9 5 yüksekliğinde 7 yüksekliğinde 9 yüksekliğinde 2x5 özel 12 yüksekliğinde 2x7 özel 16 yüksekliğinde 2x9 özel 20 yüksekliğinde 24 yüksekliğinde 3x9 özel 25 yüksekliğinde 26 yüksekliğinde 3x9 özel 34 yüksekliğinde	Seçilen örgü yapısı dosya adı listeler

Tablo 5-11: Varsayılan Mesaj Parametreleri (Devamı)

Varsayılan Parametreleri Ayarlamak

Parametrelerin varsayılan değerleri, kurulum sırasında ayarlanır ancak istendiğinde değiştirilebilir.

Varsayılan parametreleri ayarlamak için aşağıdaki adımları izleyin:

- 1 *Alt + M* tuşlarına basın. *Messages (Mesajlar)* menüsü açılır.
- 2 Değerleri düzenlemek için *Default Parameters (Varsayılan Parametreler)*'i (Sayfa 5-30, Şekil 5-10) seçin.

Not: Varsayılan parametreler, sadece yeni mesajlara uygulanır. Mevcut mesajlar değişmez.

- 3 Düzenlenmesini istemediğiniz parametreyi seçin ve gereken değeri girin.
- 4 Tüm parametre değerleri ayarlandığında, *Enter (Giriş)* tuşuna basarak Message Editor (Mesaj Düzenleyici) ekranına geri dönebilirsiniz.

Doğrusal Birimler Modu		Bölme/Strok Modu	
Varsayılan Parametreler		Varsayılan Parametreler	
Genişlik (inç)	4.000	Genişlik bölücü faktörü	1
Character Height (Karakter Yüksekliği)	6	Character Height (Karakter Yüksekliği)	6
Character Gap (Karakter Aralığı)	1	Character Gap (Karakter Aralığı)	1
Ürün Geciktirme (inç)	1.000	Product Delay (strokes)	60
Reverse (Geri Çevir)	KAPALI	Reverse (Geri Çevir)	KAPALI
Invert (Ters Çevir)	KAPALI	Invert (Ters Çevir)	KAPALI
Select Raster (Örgü yapısı Seç)	16-high	Select Raster (Örgü yapısı Seç)	16-high
Raster Substitution (Örgü yapısı ikame)	AÇIK	Raster Substitution (Örgü yapısı ikame)	AÇIK
Raster Repeat (Örgü yapısı Yinele)	1	Raster Repeat (Örgü yapısı Yinele)	1

Şekil 5-10: Varsayılan Parametreler İletişim Kutusu

Mesaj Parametrelerini Ayarlamak

Bir mesaj oluşturduğunuzda ve düzenlediğinizde, parametre değerlerini değiştirebilirsiniz.

Mesaj Parametrelerini ayarlamak için aşağıdaki adımları izleyin:

- 1 *Alt + M* tuşlarına veya *F4* tuşuna (sadece *Editor (Düzenleyici)* menüsünde) basarak *Messages (Mesajlar)* menüsünü açın.
- 2 *Messages (Mesajlar)* menüsünde, değerleri düzenlemek için *Message Parameters (Mesaj Parametreleri)* seçeneğini seçin (Şekil 5-11).

Not: *Mesaj parametreleri altındaki değerlerde yapılan değişiklikler, sadece mevcut mesajlara uygulanır ve yeni mesajlara uygulanmaz.*

- 3 Düzenlenmesini istediğiniz parametreyi seçin ve gereken değeri girin. Tüm parametre değerleri ayarlandıktan sonra, *Enter (Giriş)* tuşuna basarak *Message Editor (Mesaj Düzenleyici)* ekranına geri dönebilirsiniz.

Not: *Ayarladığımız değerler, seçili moda bağlıdır (doğrusal ya da bölücü/strok (vuruş)).*

Parametreler: TEST MESSAGE	
Genişlik bölücü faktörü	1
Character Height (Karakter Yüksekliği)	6
Character Gap (Karakter Aralığı)	1
Product Delay (strokes)	60
Reverse (Geri Çevir)	KAPALI
Invert (Ters Çevir)	KAPALI
Select Raster (Örgü yapısı Seç)	16-high
Raster Substitution (Örgü yapısı ikame)	AÇIK
Raster Repeat (Örgü yapısı Yinele)	1

Şekil 5-11: Message Parameters (Mesaj Parametreleri) İletişim Kutusu

Bir Mesajı Temizlemek



Dikkat

VERİ KAYBI TEHLİKESİ. *Clear Message (Mesajı Temizle)* seçeneği, mesajı temizlemek için onay istememektedir ve temizlenen mesajları kurtarmanız mümkün değildir.

Düzenlenen mesajın tüm içeriğini temizlemek için aşağıdaki görevleri gerçekleştirin:

- 1 “Bir Mesaj Düzenlemek” Sayfa 5-24 altındaki bölümden 1 ila 3 Nolu Adımları izleyerek Message Editor (Mesaj Düzenleyicisi) ekranını açın.
- 2 *Alt + E* tuşlarına basarak *Editor (Düzenleyici)* menüsünü açın.
- 3 *Editor (Düzenleyici)* menüsünden *Clear Message (Mesajı Temizle)* öğesini seçin. Mesaj silinir.



Şekil 5-12: Mesaj Temizleme Seçeneği

Bir Mesaj Kaydetmek

Mesajı kaydetmek için aşağıdaki adımları izleyin:

- 1 “Bir Mesaj Düzenlemek” Sayfa 5-24 altındaki bölümden 1 ila 3 Nolu Adımları izleyerek Message Editor (Mesaj Düzenleyicisi) ekranını açın.
- 2 *Alt + E* tuşlarına basarak *Editor (Düzenleyici)* menüsünü açın.
- 3 *Save Message (Mesajı Kaydet)* seçeneğini seçerek mesajı kaydedin ve mesajı düzenlemeye devam edin.



Şekil 5-13: Mesaj Kaydetme Seçeneği

Bir Mesajı Kaydedip Çıkmak

Mesajı kaydetmek ve Message Editor (Mesaj Düzenleyicisi) ekranından çıkmak için iki yöntemden birini kullanın:

- *Editor (Düzenleyici)* menüsünden *Save and Exit (Kaydet ve Çık)* öğesini seçin (Şekil 5-14)
- *Shift + F1* tuşlarına basın



Şekil 5-14: Kaydetme ve Çıkma Seçeneği

Mesajı Kaydetmeden Çıkmak

Mesajı kaydetmeden çıkmak için aşağıdaki adımları izleyin:

- 1 “Bir Mesaj Oluşturmak” Sayfa 5-23 altındaki bölümden 1 ila 4 Nolu Adımları izleyerek Message Editor (Mesaj Düzenleyicisi) ekranını açın.

Not: Yeni bir mesaj için bu seçeneği kullandığınızda, tüm mesajın içeriği kaybedilir. Mevcut bir mesajı düzenlerseniz, sadece değişiklikler kaybedilir.

- 2 Editor (Düzenleyici) menüsünden Abandon (Terket) seçeneğini seçin.



Şekil 5-15: Terketme Seçeneği

Bir Mesajı Silmek

Bazı mesajları silerek bellekte daha fazla alan açabilirsiniz.

Mesajları silmek için aşağıdaki adımları izleyin:

- 1 **Alt + M** tuşlarına basın. *Messages (Mesajlar)* menüsü açılır.
- 2 Tek bir mesajı silmek için, *Delete Message (Mesaj Sil)* öğesini seçin. *Select Message to Delete (Silinecek Mesajı Seç)* iletişim kutusu açılır.

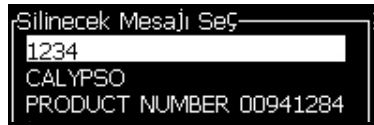

Şekil 5-16: Silinecek Mesajı Seç İletişim Kutusu



Dikkat

VERİ KAYBI TEHLİKESİ. Doğru adı seçtiğinizden emin olun. Mesaj seçimi için sistem onay istemez.

- a. Silmek istediğiniz mesajı seçmek için ok tuşlarını kullanın.
 - b. Mesajı silmek ve Menu (Menü) ekranına dönmek için *Enter (Giriş)* tuşuna basın.
- 3 Tüm mesajları silmek için, *Delete All Messages (Tüm Mesajları Sil)* ögesini seçin ve *Enter (Giriş)* tuşuna basın.

Not: *TEST MESSAGE (Test Mesajı)* hariç tüm mesajlar silinir.

Kullanıcı Alanlarını Yönetmek

Kullanıcı Alanları, kullanıcı tarafından girilen bilgileri içerir. Bu bilgiler, aşağıdaki biçimlerde olabilir:

- Metin
- Sayaçlar
- Logolar
- Uzak

Not: *Saat kodu ve seri veriler, metin verileri olarak düşünülebilir.*

Bir mesaja bir kullanıcı alanı eklendiğinde, kullanıcı alanının içeriği yazdırma süresi sırasında mesaja kopyalanır. Kullanıcı alanı değiştirildiğinde, mesaj otomatik olarak güncellenir ve yazdırılır.

Yazılımdaki önceden tanımlanmış kullanıcı alanları Tablo 5-12’de açıklanmıştır.

Alan Adı	Açıklama	İpucu Kodu ve Örneği
Harfle Gün	Mesajın yazdırıldığı günün adındaki ilk üç harftir - 3 karakter	nop Örnek: PTESİ
Harfle Saat	Saat, alfabe ile gösterilir. Örneğin, 1:00 AM için alfabede B kullanılır Kurulum konusunda ayrıntılı bilgi için bkz “Kodlanmış Saati Ayarlamak” Sayfa 5-55	B
Harfle Ay	Mesajın yazdırıldığı ayın adındaki ilk üç harftir	NOP Örnek: NİS
Tarih	Sistem tarihini yazdırır	06/11/07
Date - YYYY (Tarih - YYYY)	<i>Date (Tarih)</i> ile aynıdır ancak 4 basamaklı bir yıl gösterir	06/11/2007
Day (Gün)	Bugünün tarihini yazdırır	FG Örnek: 14

Tablo 5-12: Önceden Tanımlanmış Kullanıcı Alanları Listesi

Alan Adı	Açıklama	İpucu Kodu ve Örneği
Day of Week (Haftanın Günü)	Haftanın günü (sayısal). 1. gün olarak haftanın hangi gününün ayarlanacağını seçebilirsiniz	A Örnek: 5
Haftanın Kodlanmış Günü	Haftanın günlerini yazdırır. Kurulum konusunda ayrıntılı bilgi için bkz “Haftanın Şifrelenmiş Gününü Ayarlamak” Sayfa 5-55	X Örnek: Çarşamba için C
Hicri Gün	-	qr
Hicri Ay	-	Lm
Hicri Yıl	-	Zajik
Hour (Saat)	Saati 24 saat biçiminde gösterir	HI* Örnek: 17
Haftanın saati	Hafta için yapılandırılmış geçiş gününün başlangıcından itibaren saat sayısı. Haftanın yapılandırılmış başlangıcından itibaren geçerli saati yazdırmak için bu seçeneği uygulayın. Aralık 0 ila 167 arasındadır. Örneğin; Geçiş günü, Cuma ise Geçerli Gün, Perşembe ise Geçerli Saat, 12:00 PM ise o zaman, Haftanın Saati, 157 olur	@# Örnek: 43
ISO Week (ISO Hafta)	Yılın haftasını gösterir	
Julian Date (Jülyen Tarihi)	Yılın günü (1-365*). *Artık Yıl için 366 gün	QRS Örnek: 152
Minute (Dakika)	Mevcut saatte mevcut dakika - İki karakter (A-Z veya 1-9)	JK* Örnek: 05
Hafta Gir	Tüm hafta için tarih aynı kalır ve yazıcı geçiş gününe ulaştığı zaman değişir.	FG/DE/BC (GG/AA/YY) Örnek: 30/06/09
Ay	Ayı sayı biçiminde gösterir	DE Örnek: 03
Second (Saniye)	Mevcut saatte mevcut saniyeyi gösterir	LM* Örnek: 57
Shift (Vardiya)	Yazıcı, yazdırma sırasında buradaki değeri vardiya kodu ile değiştirir. Yazıcıdaki vardiyaları bu alanı kullanacak şekilde ayarlayın. Bkz “Vardiyaları Ayarlamak” Sayfa 5-52.	B
Time (Saat)	Yazıcı sistem saatini yazdırır Zamanlayıcıyı ayarlamak için, bkz “Zamanlayıcıyı Ayarlamak” Sayfa 5-54	09:06:28
Zamanlayıcı	Mevcut saat ve dakikayı SSDD biçiminde gösterir	1107
Week of Year (Yılın Haftası)	Mesajın yazdırıldığı yılın haftasıdır. Not: Yılın ilk haftası, 4 günlük bir hafta ile başlar. İkinci hafta ve sonraki tüm haftalar geçiş (devreden) günü ile başlar.	36

Tablo 5-12: Önceden Tanımlanmış Kullanıcı Alanları Listesi (Devamı)

Alan Adı	Açıklama	İpucu Kodu ve Örneği
Yıl	Yılı, YYYY biçiminde gösterir	hiBC Örnek: 2010

Tablo 5-12: Önceden Tanımlanmış Kullanıcı Alanları Listesi (Devamı)

* sadece geçerli tarih/saat için kullanılabilir

User Field (Kullanıcı Alanı) Ekleme

Kullanıcı alanı, aşağıdaki bilgileri içerebilir:

- Mevcut saat ve sona erme saati
- Tarihler
- Vardiya kodları
- Metin
- Seri yüklenen veriler
- Logo (grafik) veya sayaç

- 1 Message Editor (Mesaj Düzenleyici) ekranında *F2* tuşuna basın veya *Editor (Düzenleyici)* menüsünden *Insert User Field (Kullanıcı Alan Ekle)* seçeneğini seçin. *Select user field (Kullanıcı alanı seç)* menüsü açılır.



Şekil 5-17: Kullanıcı Alanı Seçme Menüsü

- 2 İstedığınız kullanıcı alanını seçin ve *Enter (Giriş)* tuşuna basın. Örneğin, *Alpha Month (Harfle Ay)* Şekil 5-18'de görülmektedir.

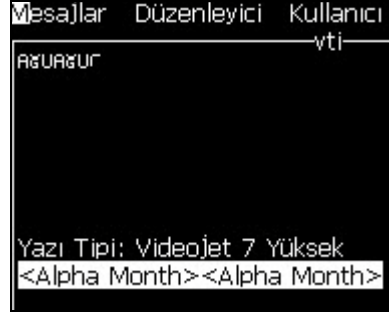

Şekil 5-18: Kullanıcı Alanı - Harfle Ay

Önceden Tanımlanmış Kullanıcı Alanı Ekleme

Önceden tanımlanmış bir kullanıcı alanı eklemek için aşağıdaki adımları izleyin:

- 1 “Bir Mesaj Oluşturmak” Sayfa 5-23 altındaki bölümden 1 ila 4 Nolu Adımları izleyerek Message Editor (Mesaj Düzenleyicisi) ekranını açın.

***Not:** Yazıcı tipi yüksekliğinin ve imleç konumunun doğru olduğundan emin olun.*

- 2 Tanımlanan tüm mevcut kullanıcı alanlarını gösteren bir liste açmak için Message Editor (Mesaj Düzenleyicisi) penceresinde *F2* tuşuna basın (bkz. Sayfa 5-34, tablo 5-12).



Şekil 5-19: Önceden Tanımlanmış Kullanıcı Alanları

***Not:** Kullanıcı alanları listesi, operatör ve diğer teknisyenler tarafından oluşturulan alanların olduğu bir dizi önceden tanımlanmış kullanıcı alanı içerir.*

- 3 Yukarı ve Aşağı ok tuşlarını kullanarak, eklemek istediğiniz kullanıcı alanının adını vurgulayın.

- 4 Kullanıcı alanını mesaja eklemek ve iletişim kutusundan çıkmak için *Enter (Giriş)* tuşuna basın.

User Field (Kullanıcı Alanı) Düzenlemek

Listedeki tüm kullanıcı alanlarının içeriğini ve biçimini değiştirebilirsiniz.

Bir kullanıcı alanını düzenlemek için aşağıdaki görevleri uygulayın:

- 1 *Alt + U* tuşlarına basarak *User Fields (Kullanıcı Alanları)* menüsünü açın.
- 2 *Edit User Field (Kullanıcı Alanı Düzenle)* öğesini seçin. *Select user field to edit (Düzenlenecek kullanıcı alanını seç)* iletişim kutusu açılır.

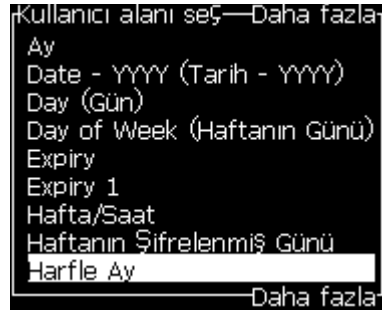

Şekil 5-20: Düzenlenecek Kullanıcı Alanı Seçme Listesi

- 3 Listedeki düzenlemek istediğiniz alanı seçin.
Örneğin *Alpha Month (Harfle Ay)* seçeneğini seçin.
- 4 *Enter (Giriş)* tuşuna basın.
- 5 *Alpha Month* (bkz. Şekil 5-21) (*Harfle Ay*) kodunu girin. Daha fazla bilgi için, bkz. "Saat Bilgilerini Ayarlamak" Sayfa 5-40 ve Sayfa 5-41, tablo 5-13.



Şekil 5-21: Kodu Düzenleme

Not: 'Yerel Dili Kullan' seçeneği işaretlendiğinde, yazıcı, yapılandırma menüsünde ayarlanan dili kullanır; öte yandan bu seçenekteki işaret kaldırıldığında, yazıcı İngilizce'yi kullanır.

User Field (Kullanıcı Alanı) Silmek

Bir kullanıcı alanını silmek için aşağıdaki görevleri uygulayın:

- 1 *Alt + U* tuşlarına basarak *User Fields (Kullanıcı Alanları)* menüsünü açın.
- 2 *Delete User Field (Kullanıcı Alanı Sil)* öğesini seçin. *Delete User Field (Kullanıcı Alanı Sil)* listesi açılır.
- 3 Listedeki silmek istediğiniz alanı seçin.



Dikkat

VERİ KAYBI TEHLİKESİ. Kullanıcı alanı sil seçeneği, bir Kullanıcı Alanını silmek için onay istemez.

Özel Kullanıcı Alanı Oluşturmak

Bir kullanıcı alanı oluşturmak için aşağıdaki görevleri uygulayın:

- 1 *Alt + U* tuşlarına basın. *User Fields (Kullanıcı Alanları)* menüsü açılır.



Şekil 5-22: Kullanıcı Alanları Menüsü

- 2 *New User Field (Yeni Kullanıcı Alanı)*'ni seçin ve *Enter (Giriş)* tuşuna basın. *New User Field (Yeni Kullanıcı Alanı)* iletişim kutusu açılır.



Şekil 5-23: Yeni Kullanıcı Alanı İletişim Kutusu

- 3 *User Field (Kullanıcı Alanı)* için bir ad girin.

Not: Kullanıcı alanına isim girdikten sonra **Enter (Giriş)** tuşuna basmayın. Açıklama tiplerinden birini seçmek için **Aşağı ok** tuşunu kullanın.

- 4 *Sol ok* tuşu ve *Sağ ok* tuşunu kullanarak, aşağıdaki açıklama tiplerinden birini seçin:

- *Metin*
- *Sayaç* (Bkz. “Bir Sayaç Ayarlamak” Sayfa 5-47)
- *Logo* (Bkz. “Logo Ekleme” Sayfa 5-49)
- *Uzak* (Bkz. “Uzaktan Ekleme” Sayfa 5-50)

Örneğin açıklama olarak *Text (Metin)* öğesini seçebilir ve *Enter (Giriş)* tuşuna basabilirsiniz.

- 5 İçeriği metin alanına girin.
- 6 *Sol* ok tuşu ve *Sağ* ok tuşunu kullanarak *Attribute (Öznitelik)* öğesini seçin. Öznitelik olarak *Normal Text (Normal Metin)* öğesini seçin. Aşağıdaki özniteliklerden birini de seçebilirsiniz:
 - Normal Metin (Bkz “Metin Özniteliklerini Ayarlamak” Sayfa 5-40.
 - Clock Information (Saat Bilgileri)
 - Prompted Field (İstenen Alan)
 - Liste İstem
 - Hafta Gir
 - Ay Gir



Şekil 5-24: Metin Özniteliği

- 7 Yazdırmanız gereken verileri girin.
- 8 Kaydetmek için *Enter (Giriş)* tuşuna basın ve çıkın.

Metin Özniteliklerini Ayarlamak

Açıklama olarak *Text (Metin)* öğesini seçerseniz, aşağıdaki öznitelik tiplerini ayarlayabilirsiniz:

Normal Text (Normal Metin)

Normal metin, seri verileri eklediğinizde kullanılan sabit bir metin satırıdır.

Clock Information (Saat Bilgileri)

Saat Bilgilerini Ayarlamak

Aşağıdaki tablo, saat bilgilerini tanımlamak için gereken saat kodlarını gösterir.

Kod	Tanımı
A	Gün sayısı (1 - 7)
BC	Yıl
DE	Ay
FG	Tarih
HI	Saat
JK	Dakika
LM	Saniye
NOP	Harfle Ay
QRS	Yılın Günü
TU	Kuzey Amerika Hafta Sayısı
VW	Avrupa Hafta Sayısı

Tablo 5-13: Kodlar ve Tanımları

Kullanıcı alanına saat bilgisini öznitelikli eklemek için aşağıdaki görevleri uygulayın:

- 1 “Özel Kullanıcı Alanı Oluşturmak” Sayfa 5-39 altındaki bölümden 1 ila 3 Nolu Adımları izleyin.
- 2 *Description as Text (Metin olarak Açıklama)* öğesini *Sol* ve *Sağ* ok tuşlarını kullanarak seçin.
- 3 Metin kullanıcı alanlarının yapılandırma iletişim kutusunu açmak için *Enter (Giriş)* tuşuna basın (bkz. Şekil 5-25).



Şekil 5-25: Saat Bilgisi Seçeneği

- 4 Doğru kodu *Text (Metin)* alanına girin. Daha fazla bilgi için, bkz. Sayfa 5-41, tablo 5-13.

Kodu girdiğinizde aşağıdakilere dikkat edin:

- a. Kodlar büyük/küçük harf duyarlıdır.
- b. Standart tarih kodları, batı ülkelerinin kullandığı Gregorian takvimden türetilmiştir. Arap Hicri takviminde farklı tarih kodları kullanılır.
- c. Kodları biçimlendirmek için sayı, boşluk, noktalama işaretleri gibi diğer karakterleri ekleyebilirsiniz. Örneğin, DE/FG/BC.

Not: Küçük harfle başlayan saat kodları aynı kod tanımının son kullanma tarihlerini temsil eder.

- 5 *Attribute (Öznitelik)* olarak *Clock Information (Saat Bilgisi)*'ni seçin.
- 6 Ayarları kaydetmek için kodları girdikten sonra *Enter (Giriş)* tuşuna basın ve *Time Insert (Saat Ekle)* iletişim kutusundan çıkın.

Yeni saat, tanımlanan kullanıcı alanları listesine eklenir. *F2* tuşuna basarak *Message Editor (Mesaj Düzenleyicisi)* ekranını açın. Bu yeni alanı geçerli mesaja ekleyebilirsiniz.

Prompted Fields (İstenen Alanlar)

Prompted fields (İstenen alanlar), mesajın her kullanımında değişebilen içeriği tanımlar. Bu içerik, günün mesajını veya ürünün bilinen bir çalışmasına özgü olan başka bir içeriği içerebilir, ancak, çalışmanın tümü boyunca sabit kalır.

İstenen Alanı Tanımlamak

Aşağıdaki olaylardan herhangi biri görüldüğünde, operatörden alan içeriğini girmesi istenir.

Kullanıcı alanlarına istenen bir alan girildiğinde aşağıdaki işlemleri uygulayın:

- 1 “Özel Kullanıcı Alanı Oluşturmak” Sayfa 5-39 altındaki bölümden 1 ila 3 Nolu Adımları izleyin.
- 2 *Aşağı ok* tuşunu kullanarak *Description (Açıklama)* seçeneğini vurgulayın.
- 3 *Text (Metin)* seçeneğini *Sol* ve *Sağ ok* tuşlarını kullanarak seçin.
- 4 Metin kullanıcı alanları için yapılandırma iletişim kutusunu açmak için *Enter (Giriş)* tuşuna basın (bkz. Şekil 5-26).



Şekil 5-26: Öznitelik - İstenen Alan

- 5 *Text (Metin)* etiketli alana istenen alan için varsayılan bir değer girin. Operatör metni silene ve yeni bilgiyi girene kadar, istenen alanda metin görüntülenir.
- 6 *Aşağı ok* tuşunu kullanarak *Attribute (Öznitelik)* seçeneğini vurgulayın.
- 7 *Prompted Field (İstenen Alan)* seçeneğini *Sol* ve *Sağ ok* tuşları ile seçin.
- 8 *Enter (Giriş)* tuşuna basarak *Prompted Field Length (İstenen Alan Uzunluğu)* penceresini açın (bkz. Şekil 5-27).



Şekil 5-27: İstenen Alan Uzunluğu İletişim Kutusu

- 9 Sağlanan alanda, istenen alanın maksimum uzunluğunu belirtin (50 veya daha küçük herhangi bir sayı olabilir).

Not: 50'den büyük bir sayı girilirse, yazıcı, sayıyı otomatik olarak 50'ye düşürür.

- 10 *Enter (Giriş)* tuşuna basarak, oluşturulan istenen alanı kaydedin ve *Prompted Field Length (İstenen Alan Uzunluğu)* iletişim kutusunu açın. Daha fazla bilgi için, bkz. “Metin Özniteliklerini Değiştirmek” Sayfa 5-60.

Liste İstemi

Mesaj yazdırmak için seçildiğinde, kullanıcı mesajın içeriğini bir listeden seçebilir. Alan oluşturulduğunda, kullanıcı istem mesajını ve giriş sırasında kullanılacak değerler listesini tanımlayabilir.

Bir Liste İstemi Tanımlamak İçin

Liste istemi içeren bir mesaj yüklendiğinde, operatörden alanın içeriğini sağlaması istenir.

Kullanıcı alanlarına liste istemi öznelikliğini eklemek için aşağıdaki adımları izleyin:

- 1 “Özel Kullanıcı Alanı Oluşturmak” Sayfa 5-39 bölümünü 1. adımdan 3. adıma uygulayın.
- 2 Aşağı ok tuşunu kullanarak *Description (Açıklama)* seçeneğini vurgulayın.
- 3 *Text (Metin)* seçeneğini *Sol* ve *Sağ* ok tuşlarını kullanarak seçin.
- 4 Metin kullanıcı alanlarının yapılandırma iletişim kutusunu açmak için *Enter (Giriş)* tuşuna basın (bkz. Şekil 5-28)..



Şekil 5-28: Öznitelik - Liste istemi

- 5 *Text (Metin)* etiketli alana liste istemi için varsayılan bir değer girin. Operatör metni silene ve yeni bilgiyi girene kadar, liste isteminde metin görüntülenir.
- 6 Aşağı ok tuşunu kullanarak *Attribute (Öznitelik)* seçeneğini vurgulayın.
- 7 *Sol* ve *Sağ* ok tuşlarını kullanarak Liste İstemi'ni seçin.
- 8 Liste isteminin yapılandırma iletişim kutusunu açmak için *Enter (Giriş)* tuşuna basın (bkz. Şekil 5-29).

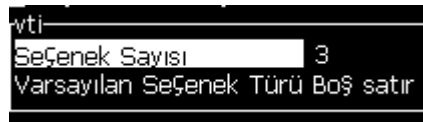

Şekil 5-29: Liste istemini Yapılandırma

- 9 *Number of options (Seçenek sayısı)* alanına değeri girin.
- 10 Aşağı ok tuşunu kullanarak *Default option type (Varsayılan seçenek türü)* seçeneğini vurgulayın.

- 11 *Sol* ok tuşu ve *Sağ* ok tuşunu kullanarak, aşağıdaki varsayılan seçenek tiplerinden birini seçin:
- Belirtilen satır
 - Boş satır
 - Son kullanılan satır
- 12 *Enter (Giriş)* tuşuna basarak, *Option list (Seçenek listesi)* iletişim kutusunu açın.



Şekil 5-30: Seçenek Listesi İletişim Kutusu

- 13 Seçenek listesini girin ve oluşturulan liste istemini kaydedip seçenek listesi iletişim kutusundan çıkmak için *Enter* tuşuna basın. Daha fazla bilgi “Metin Özniteliklerini Değiştirmek” Sayfa 5-60 bölümüne bakın.

Hafta Gir

Tüm hafta için tarih aynı kalır ve yazıcı, geçiş gününe ulaştığı zaman değişir. Aşağıdaki parametrelerden herhangi birini kullanarak hafta girişi tarih eklemelerini biçimleyebilirsiniz:

- Day (Gün)
- Ay
- Yıl (bir, iki veya dört basamaklı biçim)
- Harfle Ay
- Harfle gün
- Julian date (Jülyen tarihi)

Bir Hafta Girişini Tanımlamak

Kullanıcı alanına hafta giriş bilgisini eklemek için aşağıdaki görevleri uygulayın:

- 1 “Özel Kullanıcı Alanı Oluşturmak” Sayfa 5-39 altındaki bölümden 1 ila 3 Nolu Adımları izleyin.
- 2 *Aşağı ok* tuşunu kullanarak *Description (Açıklama)* seçeneğini vurgulayın.
- 3 *Text (Metin)* seçeneğini *Sol* ve *Sağ ok* tuşlarını kullanarak seçin.
- 4 Metin kullanıcı alanlarının yapılandırma iletişim kutusunu açmak için *Enter* tuşuna basın (Şekil 5-31).



Şekil 5-31: Hafta Gir

- 5 Metni girdikten sonra, *Öznitelik* alt menüsüne gidin ve *Hafta Gir* seçeneğini seçmek için sağ ya da sol tuşunu kullanın. ENTER tuşuna basın.
- 6 Aşağıdaki parametreleri ayarlayabilirsiniz:
 - Gündönümü - geçiş yapılacak hafta günü
 - Sapma Birimi - Varsayılan Hafta'dır
 - Sapma Değeri - gündönümü ayarlandıktan sonra hafta sayısını ayarlar
 - Mode - Geçiş İleri, Geri ya da En Yakın
 - Yerel Dil Kullan - Evet veya Hayır

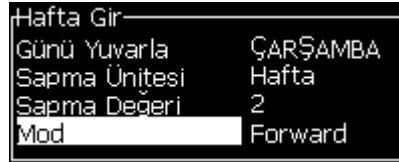

Şekil 5-32: Hafta Gir - Parametreler

Örneğin, geçerli tarih 20/06/09 ise ve mod,

İleri ise, daha sonra girilen tarih **08.07.09**. Yazıcı, gündönümünde (24/06/09, Çarşamba), girilen tarihi hesaplamak için iki hafta ekler.

Geri ise, daha sonra girilen tarih **01.07.09**. Yazıcı, önceki gündönümünden (17/06/09, Çarşamba) itibaren hesaplar ve iki hafta ekler.

En yakın ise, daha sonra girilen tarih **01.07.09**. Yazıcı, en yakın gündönümünden (17/06/09, Çarşamba) itibaren hesaplar ve iki hafta ekler.

Bir Sayaç Ayarlamak

Sayaçlar (seri oluşturucular), değerlerini sabit miktarda değiştiren alanlardır. Belirtilen bir olay gerçekleştiğinde, değer bu sabit miktarda değişir. Örneğin, sayaçlar, ürün hattından geçen her bir ürüne farklı seri numarası yazdırmanızı sağlar.

Bir Kullanıcı Alanı olarak sayaç eklemek için aşağıdaki adımları izleyin:

- 1 “Özel Kullanıcı Alanı Oluşturmak” Sayfa 5-39 altındaki bölümden 1 ila 3 Nolu Adımları izleyin.
- 2 *Description (Açıklama)* seçeneğini *Aşağı ok* tuşu ile vurgulayın.
- 3 *Counter (Sayaç)* seçeneğini *Sol* ve *Sağ ok* tuşları ile seçin.
- 4 Sayaçlar için sayaç iletişim kutusunu açmak için *Enter (Giriş)* tuşuna basın (bkz. Sayfa 5-47, Şekil 5-33).

Counter	
Start Value (Başlangıç Değeri)	
Current Value (Geçerli Değer)	
End Value (Bitiş Değeri)	
Step Size (Adım Boyutu)	1
Step Direction (Adım Yönü)	Artış
Repeat Count (Yinelenme Sayısı)	1
Leading Character (Öncü Karakter)	0
Inc/Dec (Artır/Azalt)	Yazdırma
Harici Sıfırlama	Yok
Başla sar	Evet

Şekil 5-33: Yeni Sayaç İletişim Kutusu

- 5 Tüm alanların değerlerini *Counter Configuration (Sayaç Yapılandırma)* iletişim kutusunda ayarlayın (bkz. Şekil 5-33).

Not: *Start Value (Başlangıç Değeri)*, *Current Value (Geçerli Değer)* ve *End Value (Bitiş Değeri)* alanları aynı sayıda karakter içermelidir. Yeni bir sayaç 1'den 500'e kadar sayarsa, *Start Value (Başlangıç Değeri)* ve *Current Value (Mevcut Değer)* alanlarına 1 yerine 001 yazın.

Sayaçlar, sayı, harf veya alfasayısal biçimdedir. Sistem, yapılandırılan başlangıç, geçerli ve bitiş değerlerini temel alarak, sayacın türünü otomatik olarak seçer. Alfsayısal sayaçlar 0'dan 9'a ve A'dan Z'ye sayar.

- 6 Ayarları kaydetmek için *Enter* tuşuna basın ve *Counter Configuration (Sayaç Yapılandırma)* iletişim kutusundan çıkın.



Sayaç Alanı Tanımları.

Alan Adı	Tanımı
Başlangıç Değeri	Sayaçın saymaya başladığı değerdir. Değer sıfırlandığında, sayaç bu değere döner.
Geçerli Değer	Sayaçın geçerli değeridir. Bu alan, kullanılan sayaçın mevcut değerini değiştirir. Yeni bir sayaç ayarlarken, buraya girilen değer, Start Value (Başlangıç Değeri) ile aynı olmalıdır.
End Value (Bitiş Değeri)	Sayaçın, sayımın sonunda ulaştığı değerdir. Sayaç, bir sonraki artışta başlangıç değerine sıfırlanır.
Step Size (Adım Boyutu)	Sayaçın arttığı veya azaldığı birim sayıdır. Bu, alfabetik sayaçlar için bile sayısal bir değerdir (alfabetik bir sayaçta 2 değeri "a, c, e, g" şeklinde saymaya yol açar).
Step Direction (Adım Yönü)	Increment (Artma) veya Decrement (Azalma) olarak ayarlayabilirsiniz
Yinelenme Sayısı	Değer artırılmadan veya azaltılmadan önce sayma değerinin yazdırıldığı sayıdır.
Leading Character (Öncü Karakter)	Soldaki sıfırların yerine geçecek bir karakter tanımlar. Varsayılan ayar "0"dır ve soldaki sıfırlar aynı kalır.
Inc/Dec on (Artır/Azalt açık)	Bu alan, sayaçın artırma veya azaltma nedenini gösterir. Sayaçta bulunan bir mesaj yazdırıldığında sayaçın arttığını veya azaldığını göstermek için <i>Print (Yazdır)</i> 'i seçin. Seçilen sayaç, Bitiş Değerine ulaştığında sayaçın artırılmasını veya azaltılmasını belirtmek için, başka bir sayaç adını seçin
Harici Sıfırlama	Sayaçı sıfırlamak için (harici PCB4 - G/Ç 25 yön ile) harici sinyal göndermek için bu özelliği kullanın.
Baş sar	Maksimum sayıya ulaşıldıktan sonra başlama değerini başlatmak için değeri <i>Yes (Evet)</i> olarak ayarlayın. Maksimum sayıya ulaşıldıktan ve alarm ışığı yandıktan sonra yazdırmayı durdurmak için değeri <i>No (Hayır)</i> olarak ayarlayın.

7 Yeni sayaç alanını kaydetmek ve kapatmak için *Enter (Giriş)* tuşuna basın.

Logo Ekleme





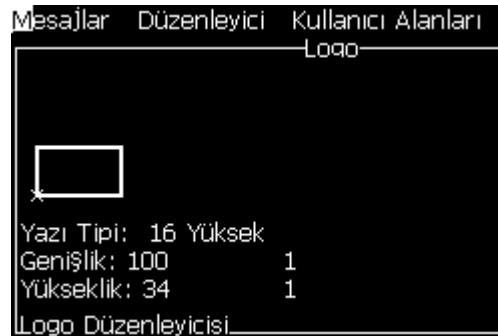













Daha fazla bilgi için “Metin Özniteliklerini Değiştirmek” Sayfa 5-60 ve “Logoları Yönetmek” Sayfa 5-65'e bakın.

- 1 “Özel Kullanıcı Alanı Oluşturmak” Sayfa 5-39 altındaki bölümden 1 ila 3 Nolu Adımları izleyin.
- 2 Açıklama olarak *Logo*'yu seçerseniz, *Logo Editor (Logo Düzenleyici)* ekranı açılır.
- 3 Tuş takımından *Boşluk çubuğu*'na basarak imleci açın  ya da kapatın .



Şekil 5-34: Logo Düzenleme Ekranı

- 4 Tuş kombinasyonları yardımı ile çizgiler çizerek logoyu oluşturun, bkz. Sayfa 5-49, tablo 5-14.

Tuş Kombinasyonu	İmleç Hareketi
 veya  veya  veya 	İmleci her seferinde bir nokta taşır ve çizgi çizmez.
 +  veya  veya  veya 	İmleci her seferinde on nokta taşır ve çizgi çizmez.
 +  veya  veya  veya 	Çizgi çizerek imleci her seferinde bir nokta taşır.
 +  veya  veya  veya 	Çizilmiş noktaları silerek imleci her seferinde bir nokta taşır.

Tablo 5-14: Logo Oluşturmak için Tuş Kombinasyonları

- 5 Logonuz tamamlandığında *Shift + F1* tuşlarına basın ve logonuzu kaydedip kapatın.

Uzaktan Ekleme

Karakter sayısını, mesajın ASCII dizisine aşağıdakilerden biri ile düzenler

- RS232
- Ethernet
- RS485

Sona Erme Tarihini Ayarlamak

Not: Bu Kullanıcı Arayüzünde tek bir mesajda üç sona erme tarihi ayarlayabilirsiniz.

Sona erme tarihini kurmak için aşağıda belirtilen görevleri yapın:

- 1 *Alt + U* tuşlarına basın. *User Fields (Kullanıcı Alanları)* menüsü açılır.



Şekil 5-35: Kullanıcı Alanları Menüsü

- 2 *New User Field (Yeni Kullanıcı Alanı)*'nı seçin ve *Enter (Giriş)* tuşuna basın. *New User Field (Yeni Kullanıcı Alanı)* iletişim kutusu açılır.
- 3 *User Field (Kullanıcı Alanı)* için bir ad girin. Örneğin *EXPIRY 1 (SONA ERME TARİHİ)*.

Not: Kullanıcı alanına isim girdikten sonra **Enter (Giriş)** tuşuna basmayın. Açıklama tiplerinden birini seçmek için *Aşağı ok tuşunu* kullanın.

- 4 *Sol ok tuşu* ve *Sağ ok tuşunu* kullanarak *Attribute (Öznitelik)* ögesini seçin ve *Enter tuşuna* basın.



Şekil 5-36: Yeni Kullanıcı Alanı İletişim Kutusu

- 5 *EXPIRY 1 (SONA ERME TARİHİ)* iletişim kutusuna metin alanındaki saat kodlarını girin. Örneğin, GG/AA/YY biçimi için 'FG/DE/BC' veya YYAAGG biçimi için 'BCDEFG' olarak girin.

- 6 Sol ok tuşu ve Sağ ok tuşunu kullanarak *Attribute (Öznitelik)* öğesini seçin. Öznitelik olarak *Saat bilgileri* seçeneğini seçtikten sonra *Enter* tuşuna basın.



Şekil 5-37: Clock Information (Saat Bilgileri)

- 7 *Zaman Sapması* iletişim kutusundan *Sapma Birimi* (gün/ay/yıl) seçin.
- 8 *Sapma Değeri*'ni '2' olarak girin.



Şekil 5-38: Zaman Sapması

- 9 Kaydetmek için *Enter (Giriş)* tuşuna basın ve çıkın.
- 10 *F2* tuşuna basın ve *EXPIRY 1 (SONA ERME TARİHİ)* kullanıcı alanını seçtikten sonra *Enter* tuşuna basın. Son kullanma tarihinin, yukarıda ayarlanan biçimde olduğunu ve yılın, 2 yıl kadar saptığını göreceksiniz.



Şekil 5-39: Expiry Date (Son Kullanma Tarihi)

Mesaj Sayacını Sıfırlamak

Bir mesaj sayacını başlangıç değerine sıfırlamak için aşağıdaki adımları uygulayın:

- 1 *User Fields (Kullanıcı Alanları)* menüsünü açmak için Alt + U tuşlarına basın.
- 2 *Reset Counter (Sayacı Sıfırla)* seçeneğini seçin (bkz. Şekil 5-40).



Şekil 5-40: Sayacı Sıfırlamayı Seçme

Select Counter to Reset (Sıfırlanacak Sayacı Seç) menüsü açılır.



Şekil 5-41: Sıfırlanacak Sayacı Seç

- 3 Sıfırlamak istediğiniz sayacı seçin ve *Enter (Giriş)* tuşuna basın.

Vardiyaları Ayarlamak

Vardiya saati ve dakikasını ayarlamak için *Set Shift (Vardiya Ayarla)* seçeneğini kullanın. Operatör, beş vardiya için saat ve dakikayı ayarlayabilir. Ayrıca vardiyalar için karakter de atayabilirsiniz.

Vardiyaları ayarlamak için aşağıdaki adımları uygulayın:

- 1 Menü çubuğundan *User Fields (Kullanıcı Alanları)* seçeneğini seçin ve *Enter (Giriş)* tuşuna basın.
- 2 *User Fields (Kullanıcı Alanları)* menüsünden *Set Shifts (Vardiyaları Ayarla)* öğesini seçin.
- 3 *Enter (Giriş)* tuşuna basarak, *Set Shifts (Vardiyaları Ayarla)* iletişim kutusunu (Sayfa 5-53, Şekil 5-42) açın.

- 4 Yukarı ve Aşağı ok tuşlarının yardımı ile, kullanmak istediğiniz her vardiyanın başlangıç saatini (1. vardiyadan başlayarak) ayarlayın. Örneğin, 1. vardiyanın başlangıç saatini 7:15 A.M olarak ayarlamak için, birinci vardiyanın başlangıç saatini yedi ve birinci vardiyanın başlangıç dakikasını 15 olarak ayarlayın.
- 5 Ok tuşlarını kullanarak, ardışık vardiyaların başlangıç saati alanlarını seçin ve gerekli değerleri girin (4. adıma bakın).

Not: Saat değerlerinde 24 saatlik zaman dilimi temel alınır. Örneğin, “15”, vardiya başlangıç saati olan 3:00 PM’dir.

Not: 2. vardiyanın başlangıç saati, 1. vardiyanın başlangıç tarihinden sonra olmalıdır. 3. vardiya ayarlandığında, başlangıç saati 1. ve 2. vardiyanın başlangıç saatinden sonra olmalıdır.

Not: Vardiyalar ardışık olmalıdır (2. vardiyayı atlayarak, 1. vardiya ve 2. vardiya için zamanlama yapamazsınız).



Şekil 5-42: Vardiyaları Ayarlama

- 6 Kullanmak istemediğiniz birinci vardiyanın başlangıç saati ve başlangıç dakikası için “0” girin. İzleyen vardiyalar kullanılmaz.
- 7 1. vardiya için karakter alanına birinci vardiyanın karakterini girin. Geçerli vardiya için olan karakter, yazdırma sırasında mesajlara eklenir. Kalan vardiya kodlarını almak için yazıcı bu karakterden ileri yukarı doğru sayar. Vardiya kodlarının bir örneği Tablo 5-15’te görülmektedir.

Girilen Değer	1. Vardiya	2. Vardiya	3. Vardiya	4. Vardiya	5. Vardiya
A	A	B	C	D	E
1	1	2	3	4	5
4	4	5	6	7	8
d	d	e	f	g	h

Tablo 5-15: Vardiya kodları

- 8 *Enter (Giriş)* tuşuna basarak ayarları kaydedebilir ve *Set Shifts (Vardiyaları Ayarla)* menüsünden çıkabilirsiniz.

Zamanlayıcıyı Ayarlamak

Zamanlayıcıyı ayarlamak için aşağıdaki adımları izleyin:

- 1 “Bir Mesaj Oluşturmak” Sayfa 5-23 altındaki bölümden 1 ila 4 Nolu Adımları izleyerek Message Editor (Mesaj Düzenleyicisi) ekranını açın.

Not: Yazıcı tipi yüksekliğinin ve imleç konumunun doğru olduğundan emin olun.

- 2 *Alt + U* tuşlarına basarak *User Fields (Kullanıcı Alanları)* menüsünü açın.
- 3 *Setup Timer (Ayar Zamanlayıcısı)*'nı seçin ve *Timer Setup (Zamanlayıcı Ayarı)* iletişim kutusunu açmak için *Enter* tuşuna basın.
- 4 Değerleri Şekil 5-43'ye göre ayarlayın.
 - Hane Sayısı - 2 veya 4
 - Güncelleme Aralığı - iki karakterli zamanlayıcı için 15, 30 veya 60 dakika; dört karakterli zamanlayıcı 1, 15, 30 veya 60 dakika
 - Zamanlayıcı Değeri - Zamanlayıcı Karakteri 1, 2, 3 ve 4'ü seçerek, her bir haneyi rakam veya alfabetik karakter şeklinde görülecek biçimde seçin.



Şekil 5-43: Zamanlayıcı Ayarı

- 5 Kaydetmek için *Enter (Giriş)* tuşuna basın ve çıkın.
- 6 *Select user field (Kullanıcı alanını seç)* penceresini açmak için *F2* tuşuna basın ve *Zamanlayıcı* seçeneğini seçin. Yukarıda ayarlanan biçimi Şekil 5-44'te gösterilen önizleme penceresinden görebilirsiniz.

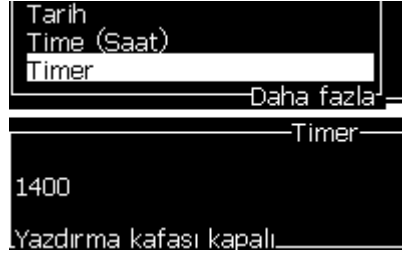

Şekil 5-44: Zamanlayıcı Kullanıcı Alanı

Kodlanmış Saati Ayarlamak

Kodlanmış saati ayarlamak için aşağıdaki adımları izleyin:

- 1 “Bir Mesaj Oluşturmak” Sayfa 5-23 altındaki bölümden 1 ila 4 Nolu Adımları izleyerek Message Editor (Mesaj Düzenleyicisi) ekranını açın.

Not: Yazıcı tipi yüksekliğinin ve imleç konumunun doğru olduğundan emin olun.

- 2 *Alt + U* tuşlarına basarak *User Fields (Kullanıcı Alanları)* menüsünü açın.
- 3 *Setup Encoded Hour (Ayar- Kodlanmış Saat)*'i seçin ve *Alpha Hour (Harfle Saat)* iletişim kutusunu açmak için *Enter* tuşuna basın (Bkz Şekil 5-45).

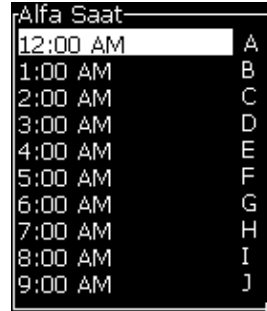

Şekil 5-45: Ayar Şifrelenmiş Saat

- 4 Harf veya sayısal değerleri, bir günün farklı saatleri olarak ayarlar.
- 5 Kaydetmek için *Enter (Giriş)* tuşuna basın ve çıkın.

Haftanın Şifrelenmiş Gününü Ayarlamak

- 1 “Bir Mesaj Oluşturmak” Sayfa 5-23 altındaki bölümden 1 ila 4 Nolu Adımları izleyerek Message Editor (Mesaj Düzenleyicisi) ekranını açın.

Not: Yazıcı tipi yüksekliğinin ve imleç konumunun doğru olduğundan emin olun.

- 2 *Alt + U* tuşlarına basarak *User Fields (Kullanıcı Alanları)* menüsünü açın.
- 3 *Setup Encoded Week (Ayar- Kodlanmış Hafta)*'yı seçin ve *Day of Week (Haftanın Günü)* iletişim kutusunu açmak için *Enter* tuşuna basın (bkz Şekil 5-46).



Şekil 5-46: Haftanın Kodlanmış Günü

- 4 Değerleri, tabloda verilen değerlere göre ayarlayın.

Parametre	Değer
Sapma Ünitesi	Gün/Hafta/Ay/Yıl
Sapma Değeri	Varsayılan sıfırdır. Ayarlanan değer, seçili birime bağlıdır
Pazartesi'den Pazar'a kadar haftanın günleri	Haftanın her günü için sayısal ya da alfasayısal değerler ayarlayabilirsiniz.



Tablo 5-16: Haftanın Kodlanmış Günü

- 5 Kaydetmek için *Enter (Giriş)* tuşuna basın ve çıkın.

Metni Yönetmek

Büyük Küçük Harf Değiştirmek

İstenen mesaj hem büyük, hem küçük harf karakterlerini içerebilir. Girilen karakterlerin büyük-küçük harf olmasını kontrol eden tuş takımındaki tuşlar Tablo 5-17'da görülmektedir.

Tuş	Fonksiyonu
	<i>Caps</i> tuşuna basıldığında, yazılan bir sonraki karakterin büyük/küçük harf durumu değişir
	<i>Caps Lock</i> tuşu, varsayılan büyük/küçük harf durumunu değiştirir.

Tablo 5-17: Büyük Küçük Harf Değiştirme Tuşları

Yazı Tipi Büyüklüğünü Ayarlamak

Bir mesajdaki yazı tipi büyüklüğünü değiştirebilir ve bir mesajda birden fazla yazı boyutu kullanabilirsiniz. Bir mesajdaki satır sayısı, seçilen yazı tipi boyutuna ve yazıcı modeline bağlıdır. Daha fazla bilgi için, bkz. “Yazı Tipi Özellikleri ve Hat Hızları” Sayfa A-9.

Fontun istenen yüksekliğini elde edene kadar *F1* tuşuna basın (bkz Şekil 5-47).

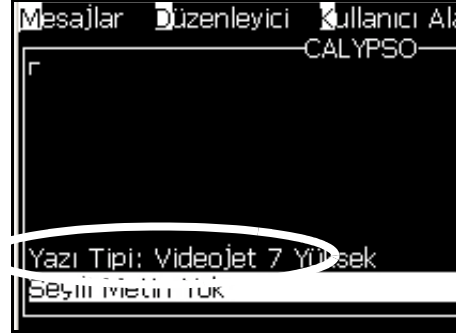

Şekil 5-47: Yazı Tipi Büyüklüğünü Seçme

Yazı tipi büyüklüğünü *Editor* (Düzenleyici) menüsünden ayarlamak için aşağıdaki işlemleri yapın.

- 1 *Alt + E* tuşlarına veya *F1*'e basın. *Editor* (Düzenleyici) menüsü açılır (Şekil 5-48'ye bakın).

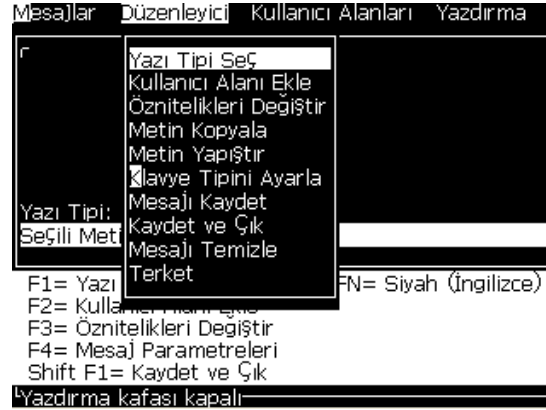

Şekil 5-48: Düzenleyici Menüsü

- 2 *Select Font (Yazı Tipi Seç)* seçeneğini seçin. *Select Font (Yazı Tipi Seç)* menüsü açılır. Yazı tipi büyüklüğünü seçmek için *Up (Yukarı)* ve *Aşağı* ok tuşlarını kullanın.

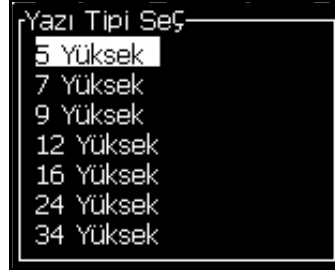

Şekil 5-49: Yazı Tipi Seçme Listesi

- 3 Yazı tipi büyüklüğünü seçin ve *Enter (Giriş)* tuşuna basın.

İçerik Seçmek

Düzenleyici, girdiğiniz metin bloğunu otomatik olarak seçer. Bu özellik *Default Text Selection (Varsayılan Metin Seçimi)* (Sayfa 5-58, Şekil 5-50) olarak adlandırılır. Bu özellik kullanılmıyorsa, o alanda *No Text Selected (Seçili Metin Yok)* görüntülenir.



Şekil 5-50: Metin Seçimi

Ctrl + Sol ok tuşu veya *Ctrl + Sağ ok tuşuna* basarak, istediğiniz metni vurgulayın.

Metni Kopyalayıp Yapıştırmak

Metnin bir kısmını panoya kopyalayabilir ve metni farklı bir alana yapıştırabilirsiniz.

Metni Kopyalamak

Metni kopyalamak için aşağıdaki adımları izleyin:

- 1 *Alt + M* tuşlarına basın. *Messages (Mesajlar)* menüsü açılır.
- 2 *Edit Message (Mesaj Düzenle)* seçeneğini seçin. *Select Message to Edit (Düzenlenecek Mesajı Seç)* iletişim kutusu açılır. (Bkz Şekil 5-51).

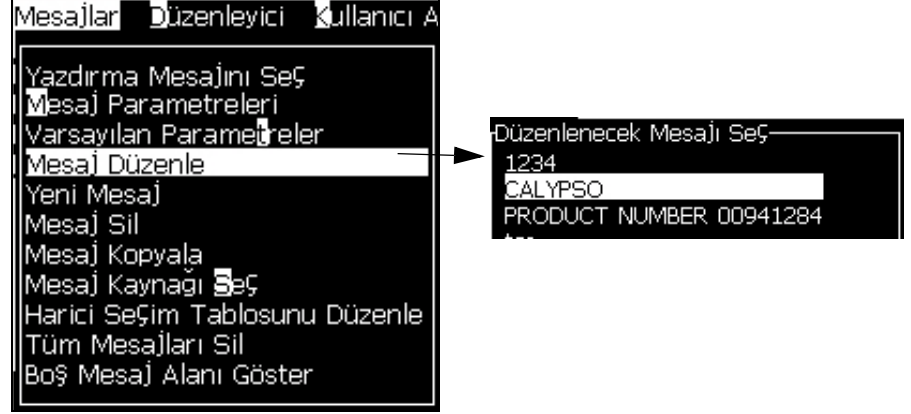

Şekil 5-51: Mesaj Düzenleme Seçeneği

- 3 Mesajı seçin ve *Enter (Giriş)* tuşuna basın. Message editor (*mesaj düzenleyicisi*) ekranı açılır.
- 4 *Ctrl + Sol ok tuşu* veya *Ctrl + Sağ ok tuşuna* basarak, istediğiniz metni vurgulayın.
- 5 *Alt + E* tuşlarına basarak *Editor (Düzenleyici)* menüsünü açın.
- 6 *Editor (Düzenleyici)* menüsünden *Copy Text (Metin Kopyala)* öğesini seçin.



Şekil 5-52: Metin Kopyalama Seçeneği

Meni Yapıştırmak

Metni yapıştırmak için aşağıdaki adımları izleyin:

- 1 “Metni Kopyalamak” Sayfa 5-59 altındaki bölümden 1 ila 3 Nolu Adımları izleyerek Editor (Düzenleyici) ekranını açın.
- 2 İmleci mesajda metni yapıştırmamız gereken noktaya yerleştirin.
- 3 *Alt + E* tuşlarına basarak *Editor (Düzenleyici)* menüsünü açın.
- 4 *Editor (Düzenleyici)* menüsünden *Paste Text (Metin Yapıştır)* seçeneğini seçin.



Şekil 5-53: Metin Yapıştırma Seçeneği

Metin Özniteliklerini Değiştirmek



Metin özniteliklerini değiştirmenin iki yöntemi bulunmaktadır:

- Öznitelikleri Değiştirme - *Modify Attribute (Öznitelikleri Değiştir)* seçeneği operatörün, düzenleyici ekranında görüntülenen seçilen içerik özniteliklerini değiştirmesini sağlar. (Bkz. “Öznitelikleri Değiştirmek” Sayfa 5-61)

Farklı öznitelikler Tablo 5-18’de belirtilmiştir.

Seçenekler	Fonksiyonlar	Örnek
Invert (Ters Çevir)	Metni baş aşağı çevirir.	TEXT LEXT
Reverse (Geri Çevir)	Metni sondan başa çevirir.	TEXT SAMPLE ELPMAS TXET

Tablo 5-18: Öznitelikleri Değiştirme Seçenekleri

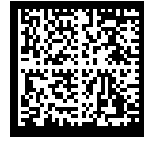
Seçenekler	Fonksiyonlar	Örnek
Yazı Tipi	Yazı tipini (özel, normal ve dar) olarak ayarlar ve 7 ve 9 yüksekliğinde font şeklinde kullanılabilir.	-
Double Dot (İki Nokta)	Seçilen metnin her bir örgüyapısı, daha kalın karakter oluşturacak şekilde yazdırılır. Örnek: Resimde "Bold Text" yazısına bakın.	<p style="text-align: center;">NORMAL TEXT BOLD TEXT VERY BOLD TEXT</p>
Triple Dot (Üç Nokta)	Seçilen metnin her bir örgüyapısı, çok daha kalın karakter oluşturacak şekilde yazdırılır. Örnek: Resimde "Bold Text" yazısına bakın.	
Ters Video	Opak yazdırma için rengi, siyah veya beyaz olarak ters çevirir. Ters görüntü barkodları için kullanılır.	-
Barcode (Barkod)	Eklenen metni, istenen barkod biçimine çevirir.	
Check sum (Sağlama toplama)	Sağlama toplama, kaydedilen veya iletilen verilerin hatasız olduğunu kontrol etmek için kullanılan bir değerdir. Sağlama toplama seçeneği etkin ise, sistem, bu sayıyı otomatik olarak oluşturur. Örnek: Barkodun son basamağı, isteğe bağlı bir sağlama basamağıdır.	 <p>Yukarıdaki barkodda 0 rakamı sağlama toplamadır.</p>
Human Readable (Okunabilir)	Barkod verilerinin insanlar tarafından okunabilir kısmının, barkod altına yazdırılmasına veya kapatılmasına imkan tanır.	
Data Matrix Density (Veri Matris Yoğunluğu)	Veri Matris sembolü için boyut ayarlamak istediğinizde bu seçeneği kullanın.	<p>Kullanıcı Arayüzünden sonraki Veri Matrisi, 'Videojet' metnini (32 x 32) kodladı</p> 

Tablo 5-18: Öznitelikleri Değiştirme Seçenekleri (Devamı)

Öznitelikleri Değiştirmek

Not: Seçilen içeriğe birden fazla öznitelik uygulayabilirsiniz.

Metin özniteliklerini değiştirmek için aşağıdaki adımları izleyin:

- 1 Menü düzenleyicide içeriği seçin. Metni aşağıdaki yöntemlerle seçebilirsiniz:
 - a. İmleci metinde istediğiniz konuma getirin ve *Enter (Giriş)* tuşuna basın.
 - b. *Ctrl + Sol ok tuşu* veya *Ctrl + Sağ ok tuşuna* basarak, istediğiniz metni vurgulayın.

- 2 F3 tuşuna basarak *Editor Attributes (Düzenleyici Öznitelikleri)* ekranını açın. Seçilen metnin özniteliklerini ayarlayabilirsiniz.

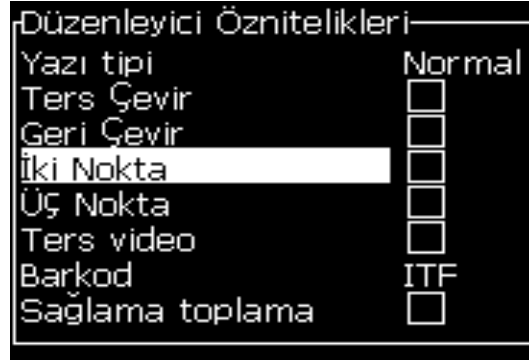

Şekil 5-54: Düzenleyici Öznitelikleri Menüsü

- 3 İstenen öznitelik seçilene kadar (öznitelik adının ilk harfinin altındaki imleçle gösterilir) *Yukarı ok* tuşu veya *Aşağı ok* tuşuna basın.
- 4 *Sağ ok* tuşuna basarak özniteliği seçin ve *Sol ok* tuşuna basarak, özniteliği iptal edin.
Ayrıca öznitelikleri seçmek veya iptal etmek için boşluk çubuğunu da kullanabilirsiniz.
- 5 Tüm gerekli öznitelikler ayarlandığında, ayarı kaydedip Message Editor (Mesaj Düzenleyici)'ye dönmek için *Enter (Giriş) tuşuna* basın.

Barkod Ekleme

Bir Barkod eklemek için aşağıdaki adımları izleyin:

Not: İzin verilen barkod tipi hakkında daha fazla bilgi için bkz. "Barkod Özellikleri" Sayfa A-10.

- 1 İhtiyacınız olan barkod için yazı tipi boyutu görüntülenene kadar *F1* tuşuna basın.

Not: Barkod yüksekliği 16 damladan küçük olduğunda, yazıcı, operatörün okunabilir barkod öğelerini yazdırmasına izin vermez.

- 2 *F3* tuşu veya *ALT + E* tuşlarına basın ve *In-line Attributes (Satır İçi Öznitelikler)* seçeneğini seçerek *Editor Attributes (Düzenleyici Öznitelikleri)* ekranını açın (Şekil 5-55).
- 3 *Barcode (Barkod)* seçeneğini vurgulamak için *Yukarı* ve *Aşağı ok* tuşlarını kullanın.

- 4 Gereken barkodu seçmek için *Sağ ok tuşu* veya *Sol ok* tuşunu kullanın.

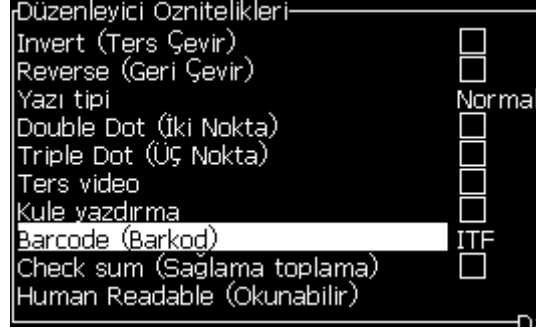

Şekil 5-55: Barkod Tipini Seçme

- 5 Bir hata düzeltme için barkoda bir sağlama toplama seçeneği eklemeniz gerekirse, kutuyu seçmek için *Sağ ok* tuşu veya *Sol ok* tuşunu kullanabilirsiniz.

Not: Bu noktada sağlama toplama'yı vurgulayamazsanız, seçilen barkod tipi için geçerli ayar gerekir.

- 6 Barkodun altında okunabilir bir versiyonun olması gerekiyorsa, *Sağ ok* veya *Sol Ok* tuşuna basıp *Okunabilir* özneliği üzerinde aşağıda belirtilen seçenekleri seçin.
- Yok
 - Küçük
 - iri
 - Büyük

Not: 5 ve 7 yüksekliğinde okunabilir yazı tipi boyutlarını seçebilirsiniz. Çizgili barkodlar için 9 yüksekliğinde bir yazı tipi kullanılabilir.

- 7 *Enter* tuşuna basarak barkodu kaydedebilir ve *Editor Attributes (Düzenleyici Özellikleri)* ekranından çıkabilirsiniz.
- 8 İmleçte barkod verilerini girin. Barkodun grafik görünümü Message Editor (Mesaj Düzenleyicisi) penceresinde açılır.

Örneğin, seçilen barkod tipi (EAN-8) için izin verilen giriş hakkında faydalı bilgiler bulabilirsiniz.



Şekil 5-56: Barkod

Not: Barkod tipi için bu alandaki tüm karakterler geçerli ise, barkoda bir kullanıcı alanı girebilirsiniz.

- 9 Barkodu tamamlayın ve imleci *Sol ok* ya da *Sağ ok* tuşu ile uzaklaştırın.

Yabancı Dilde Karakter Ekleme

Birden çok dilin alfabesine ait karakterler mesaja eklenebilir.

Yabancı dil karakterleri eklemek için aşağıdaki adımları izleyin:

- 1 “Bir Mesaj Oluşturmak” Sayfa 5-23 altındaki bölümden 1 ila 4 Nolu Adımları izleyerek Message Editor (Mesaj Düzenleyicisi) ekranını açın.
- 2 *Alt + E* tuşlarına basarak *Editor (Düzenleyici)* menüsünü açın.
- 3 *Editor (Düzenleyici)* menüsünden *Set Keyboard Type (Klavye Türünü Ayarla)* seçeneğini seçin. *Select Kbd Type (Klavye Türünü Seç)* menüsü açılır.



Şekil 5-57: Klavye Türünü Seçme Menüsü

Not: İstenen klavye türü gösterilmemiş ise, *Düzenleyici Yazı Tipi Grubunu* değiştirmelisiniz. Püskürtme işlemine başlamadan önce grubu değiştirmelisiniz, çünkü *Düzenleyici Yazı Tipi Grubuna* yapılacak değişiklik, güç döngüsünü de içerir.

- 4 Mevcut seçeneklerden istediğiniz klavye tipini seçin ve *Enter (Giriş)* tuşuna basın. Message Editor (Mesaj Düzenleyicisi) ekranı açılır.

Not: Düzenlenen mesajda seçtiğiniz dilin alfabetisini kullanabilirsiniz.

Özel karakterleri girdikten sonra, orijinal klavyeye geri dönmek için bu işlemi tekrarlayın.

Logoları Yönetmek

Logo İndirmek

Logolar bir USB bellekten yüklenebilir, ancak dosya formatının monokrom bitmap dosyası olduğundan emin olun.

Logoyu yüklediğinizde, yazıcı aşağıdaki mesajı gösterir:

“Logo düzenleyicisi” açılır ve Kullanıcı Arayüzü ilişkili dosya adı ile birlikte logoyu gösterir.

Not: Logo, 34 nokta yüksekliğinde ise üstten ya da alttan kırılır.

Yazıcıda logoyu düzenleyebilirsiniz veya *Shift + F1* seçeneğini kullanarak logoyu aynı adla kaydedebilirsiniz. User Fields (Kullanıcı Alanları) altında bulunan logoyu mesaja ekleyebilirsiniz.

Not: Yukarıdaki tablodaki dosya tipleri ile eşleşmeyen bir dosya (veya klasör) tipi yüklemeye çalışırsanız, **Enter (Giriş)** tuşuna basıldığında “Unsupported File Type” (Desteklenmeyen Dosya Tipi) mesajını alırsınız.

Microsoft Paint Uygulamasında Logo Oluşturmak

- 1 Microsoft Paint uygulamasını açın. Yeni bir sayfa açılacaktır.
- 2 *Görünüm > Yakınlaştır > Özel*’i seçin. *Özel Yakınlaştır* iletişim kutusu (bkz. Sayfa 5-65, Şekil 5-58) açılır.
- 3 *Yakınlaştırma değeri*nde %800’ü seçin. *OK* düğmesini tıklayın.

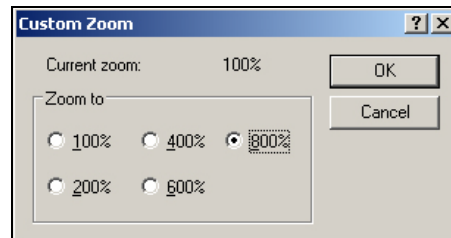

Şekil 5-58: Özel Yakınlaştırma

- 4 Sayfa için ızgarayı etkinleştirmek için *Görünüm > Yakınlaştır > Izgarayı Göster*'i seçin.
- 5 Mesajın boyutunu ayarlamak için *Görüntü > Öznitelikler*'e gidin. Bu menü kullanıcının şunları yapmasını sağlar:
 - a. Varolan mesajların biçimini doğrulama.
 - b. Görüntüyü daha sonra düzenlememek için mesaj boyutunu önceden ayarlama
 - c. Görüntünün renk biçimini Siyah ve Beyaz olarak seçme. (Sayfa 5-66, Şekil 5-59 bakın)

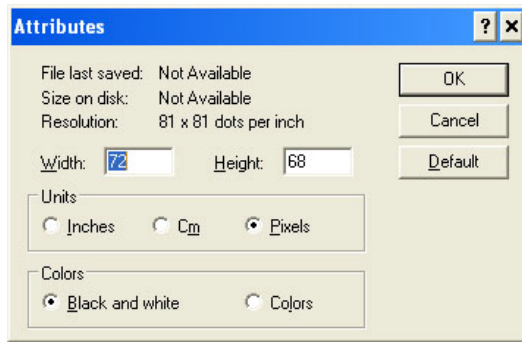

Şekil 5-59: Görüntü Öznitelikleri

- 6 İstedığınız logoyu sayfada oluşturun (bkz. Şekil 5-60).

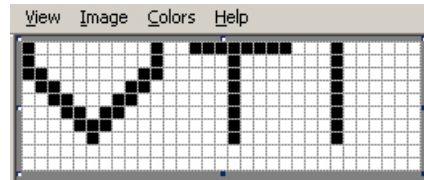

Şekil 5-60: Microsoft Paint Uygulamasında Oluşturulmuş Logo

Not: Logo boyutu gerekenden daha büyükse, *Görüntü > Uzat/Eğ'e* gidin. *Görüntüleri dikey ve yatay yönlerde uzatmak/eğmek için uygun değerleri girin (Şekil 5-47). Yatay ve dikey sütunlara eşit değerler girdiğinizden emin olun.*

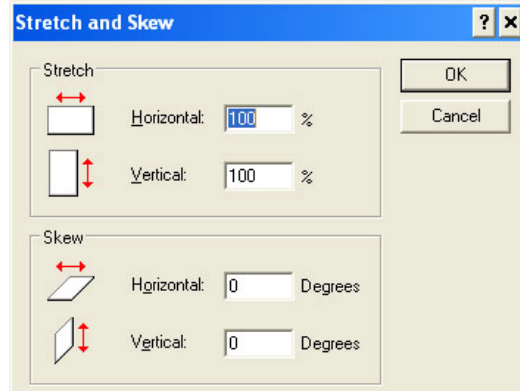

Şekil 5-61: Görüntü uzatma ve eğme

- 7 Oluşturulan logoyu monokrom bit eşlem dosyası olarak USB'ye kaydedin.
- 8 USB sürücüyü yazıcının USB bağlantı noktasına takın.
- 9 Kullanıcı Arayüzü menü ekranında *Ctrl + F4* tuşlarına basın, *Files on USB drive (USB sürücüdeki dosyalar)* penceresi açılacaktır.

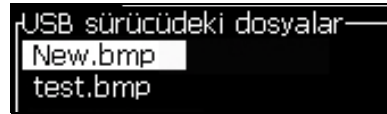

- 10 *Enter (Giriş)* tuşuna bastığımızda logo menü ekranında görülecektir (bkz. Sayfa 5-67, Şekil 5-62).



Şekil 5-62: Menü Ekranında Logo

Not: Yükseklik ve yazı tipi değerlerinin Sıfır olarak ayarlanmadığından emin olun.

Logo Düzenleyicisi Menüsünü Kullanmak

Logo Editor menüsünü görüntülemek için Logo Editor ekranında bulunan Alt + E Editor menüsüne basın.

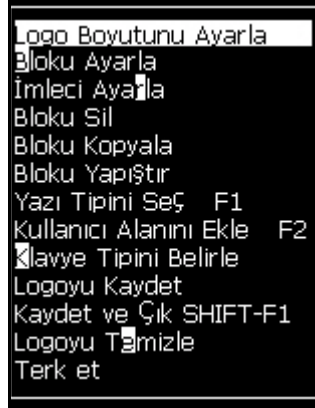





Şekil 5-63: Logo Düzenleyicisi Menüsü

Bu menü, aşağıdaki seçenekleri içerir:

Logo Boyutunu Ayarlamak

Logoyu ekledikten sonra logo boyutunu değiştirebilirsiniz.

Logo boyutunu değiştirmek için Tablo 5-19'deki tuşları kullanın:

Kullanılan tuşlar	Ayar
 veya  ve  veya 	Logo genişliğini her seferinde bir nokta ayarlar. Logo yüksekliğini her seferinde bir nokta ayarlar.
 +  ,  ,  , 	Logo boyutunu her seferinde on nokta olarak ayarlar.

Tablo 5-19: Logo Boyutunu Ayarlama

Bir grafiği kesmek için aşağıdaki adımları izleyin:

- 1 *Enter (Giriş)* tuşuna bastığımızda, grafiğin mevcut kenarlarını gösteren bir çerçeve açılır (Şekil 5-64).



Şekil 5-64: Logo Kesme

- 2 Grafik kenarları istediğiniz gibi olana kadar, kontrol kombinasyonları ile çerçeve boyutunu ayarlayın. Kullanılan kontroller ve fonksiyonları için bkz. Sayfa 5-68, tablo 5-19.

Blok Ayarlama

Logo düzenleyici ekranına, taşıyabileceğiniz ve boyutunu değiştirebileceğiniz bir blok yerleştirir. Bloğun çevrelediği metin veya grafikleri kesebilir, yapıştırabilir veya silebilirsiniz.



Şekil 5-65: Logo Düzenleyicisi

Bloğu hareket ettirmek için aşağıdaki tuşlara basın:

Tuşlar	Ayar
+ veya	Sağ kenarı taşı.
+ veya	Sol kenarı taşı
+ veya	Üst kenarı taşı.
+ veya	Alt kenarı taşı.
, , veya	Tüm bloğu her seferinde bir nokta taşır.
+ veya	Tüm bloğu her seferinde on nokta taşır.

Tablo 5-20: Blok Ayarlama

Bloğun konumunu ve boyutunu ayarlamak için *Enter (Giriş)* tuşuna basın. Bloğun dış çizgisi ekrandan kaybolur.

Set Cursor (İmleci Ayarlar)

İmleç blok yerine tek piksel moduna geri döner.

Delete Block (Bloğu Sil)

Blok alanı içindeki tüm metni ve grafikleri siler.

Copy Block (Bloğu Kopyala)

Bu fonksiyon, blok alanındaki tüm metin veya grafikleri kopyalar ve bilgileri panoya kaydeder.

Paste Block (Bloğu Yapıştır)

Pano içeriğini imleç konumuna yapıştırır.

Select Font (Yazı Tipi Seç)

Metni bir logo ile birleştirdiğinizde kullanacağınız yazı tipi boyutunu seçer.

F1 tuşuna basarak *Select Font (Yazı Tipi Seç)* seçeneğini seçin.

Insert User Field (Kullanıcı Alanı Ekle)

Kullanıcının, kullanıcı alanını logo ile birleştirmesini sağlar.

F2 tuşuna basarak *Insert User Field (Kullanıcı Alanı Ekle)* seçeneğini seçin.

Set Keyboard Type (Klavye Türünü Ayarla)

Klavye için kullanılacak dilleri gösterir. Klavye türünü seçip vurgulayın ve *Enter (Giriş)* tuşuna basın. Mesaj, şimdi seçilen klavye türünde düzenlenir.

Kaydet

Logoyu belleğe kaydeder ve program, Logo editor (Logo düzenleyicisi) ekranında kalır.

Save and Exit (Kaydet ve Çık)

Logoyu belleğe kaydeder ve önceki ekrana döner. *Shift + F1* tuşlarına basarak Kaydet ve Çık seçeneğini seçebilirsiniz.

Clear Logo (Logoyu Sil)

Düzenlenmekte olan veya Logo Düzenleyicisi ekranından oluşturulan logoyu siler.

Abandon (Terket)

Değişiklikleri kaydetmeden logo düzenlemeyi terk eder ve Message Editor (Mesaj Düzenleyicisi) ekranına geri döner.

Giriş

Yazıcı bakımı, bir operatör veya servis teknisyeninin gerçekleştirebileceği işlemleri kapsamaktadır. Bu bölümde, yazıcı operatörlerinin her zaman gerçekleştirebileceği bakım işlemleri açıklanmıştır. Sadece eğitimli servis teknisyenlerinin ve servis personelinin gerçekleştirebileceği diğer bakım işlemleri, Servis Kılavuzunda açıklanmıştır.



Uyarı

Arıza durumunda, ısıtıcının sıcaklığı 70°C'ye ulaşabilir. Isıtıcının monte edildiği plakaya dokunmayın. Bu talimata uyulmaması halinde yaralanmaya neden olabilirsiniz.

Bakım Takvimi

Tablo 6-1'de bakım takvimi görülmektedir.

Zaman Aralığı	İşlem
Yazıcı devreye alındığında veya kartuşlar bittiğinde	Akıllı kartuşları değiştirin (bkz. “Akıllı Kartuşları Değiştirme” sayfa 6-3)
Gerektiğinde	Yazıcı kafasının aşağıda belirtilen parçalarını temizleyin: <ul style="list-style-type: none">Saptırma PlakasıOluk Not: Bakım yapmadan önce baskı kalitesini kontrol edin. Bkz. “Yazıcı Kafası Kontrolü” sayfa 6-6, ve “Yazıcı Kafasını Temizleme” sayfa 6-6.
	Yazıcı kabinini temizleyin.
2000 Saatte Bir	Ters filtreyi değiştirin.

Tablo 6-1: Bakım Takvimi

Uzun Süreli Kapatmaya (Depolama) veya Taşımaya Hazırlanma

Not: Uzun Süreli Kapatma yordamı, yazıcı üç aydan fazla kullanılmayacağı zaman kullanılmalıdır.

Parça/araç gerekliliği

Parçalar/Araçlar	Miktar	Parça Numarası
Yıkacak mürekkep özünde varolan boyama ile eşleşen Boyama Kartuşları	4	-
Boş Kartuşlar	6	SP399246
Contalı Püskürtme Ucu Bypass Manifoldu (Döngü Konektörü) Seti	1	399247

Tablo 6-2: Parçalar ve Araçlar

Uzun Süreli Kapatmaya (Saklama) veya Nakliyeye Nasıl Hazırlanır

Yazıcıyı uzun süreli kapatma/taşımaya hazırlamak için aşağıdaki adımları izleyin:

- 1 Temiz Durdurma gerçekleştirin.
- 2 Üç püskürtme ucu yıkamasını çalıştırın.
- 3 Püskürtme Ucu Kolektörünü çıkartın ve Püskürtme Ucu Bypass Kolektörünü (contalı) ona takın. Boş Öz Yordamını uygulayın.

Not: Dökülenleri toplayabilmek için, yazıcı kafasının yıkama istasyonunda veya uygun bir kaptaki değiştirilmesi gerekir.

- 4 Öz yordamı tamamlandığında, Mürekkep Özünü Yıkama yordamını uygulayın ve yazıcı yönergelerini izleyin.

Not: Bu işlemi tamamlamak için gereken toplam süre yaklaşık üç saattir. Her biri 30 ila 45 dakikada takılan dört kartuş seti gerektirir. Tamamlanan her set yarısına kadar karışık sıvılarla dolu olacaktır.

- 5 Püskürtme Ucu Bypass Kolektörünü çıkartın ve contalı Püskürtme Ucu Kolektörünü yazdırma motoru döşemesine takın.

Yazıcı artık depolama veya taşıma için hazırdır.

Not: Mürekkep özü depolama için çıkarılan mürekkep ile doldurulduğunda, kalibrasyon verileri kaydedildiği için yeniden takma sırasında viskoziteyi yeniden kalibre etmeyin.

Not: Yazıcıyı 3. Seviye parola ile uzun süreli kapatma için hazırlarken, daha fazla bilgi için lütfen 800.843.3610 numaralı telefondan (yalnız ABD) Videojet Technologies Inc. Müşteri Hizmetleri Bölümü ile veya yerel Videojet Technologies Inc. temsilcinizle bağlantı kurun. Alternatif olarak, www.videojet.com>Destek>Videojet Parola Oluşturucusu adresini de ziyaret edebilirsiniz.

Akıllı Kartuşları Değiştirme

İki tip akıllı kartuş mevcuttur:

- Mürekkep kartuşu
- Boyama sıvısı kartuşu

Kullanıcı, kartuşları yazıcı devreye alındığında veya kartuşlar boş olduğunda takmalıdır. Sıvı tipi (mürekkep veya boyama sıvısı) kartuş etiketlerinde belirtilmiştir.

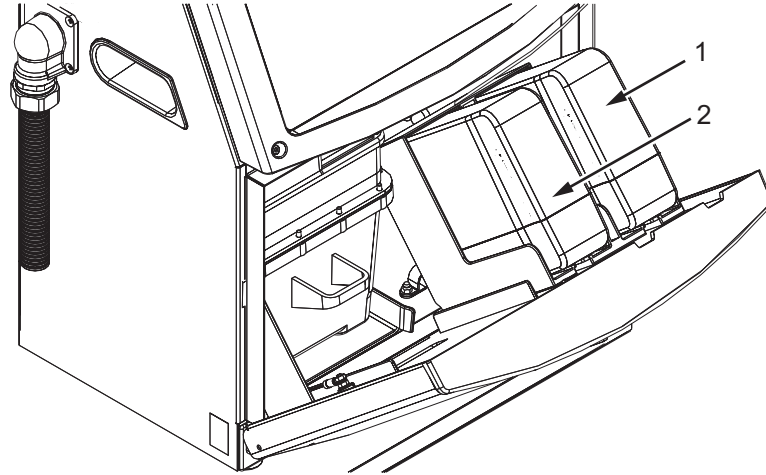

1. Mürekkep Kartuşu
2. Boyama Sıvısı Kartuşu

Şekil 6-1: Akıllı Kartuşlar

Kartuş eklemek veya kartuşları değiştirmek için, aşağıdaki işlemleri yapın:

- 1 Mürekkep bölmesinin kapağını açın ve kapağı Şekil 6-1'de görülen biçimde tutun.
- 2 Mürekkep ve boyama sıvısı kartuşu göstergeleri boş

durumunu  gösteriyorsa, 4. adıma geçin.

- 3 Mürekkep veya boyama sıvısı kartuşu yüklü değil simgesi görülürse



, 5. adıma geçin.



Uyarı

Mürekkep, çözücü ve boyama sıvısı gibi tüm sıvılar uçucu ve yanıcıdır. Bunların yerel yönetmeliklere uygun şekilde saklanması ve kullanılması gerekir. Sadece iyi havalandırılmış alanlarda çalışın. Temizlik maddesi yenilir veya içilir ise zehirlenmeye neden olur. Bu maddeyi içmeyin. Yutulursa hemen bir doktora başvurun.

- 4 Eski mürekkep kartuşunu (1. Nesne, Şekil 6-2) ve eski boyama sıvısı kartuşunu (2. Nesne) çekerek yazıcı kabininden çıkartın.

Not: Mürekkep kartuşunu yazıcıya takmadan önce karıştırın.

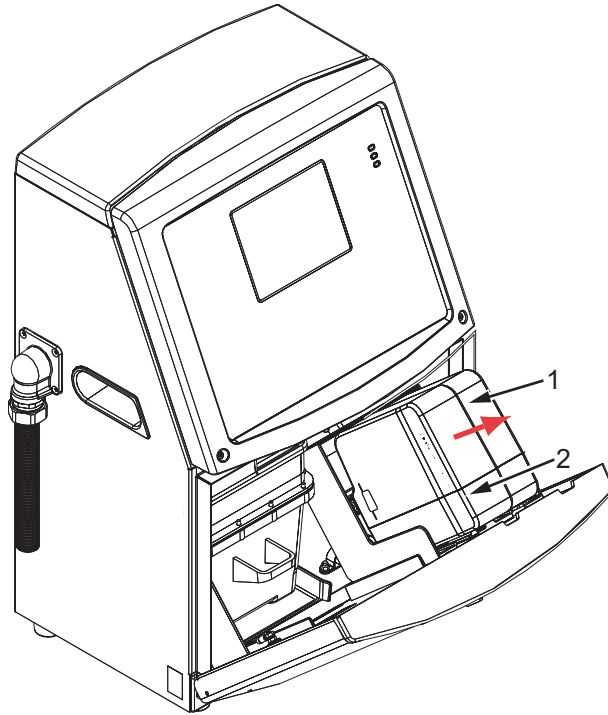

1. Mürekkep Kartuşu
2. Boyama Sıvısı Kartuşu

Şekil 6-2: Kartuşları Çıkartma

5 Kartuş anahtarını doğru tutucu yuvasına hizalayarak, yeni mürekkep kartuşunu kartuş tutucusuna yerleştirin (Sayfa 6-5, Şekil 6-3).

a. Kartuşun tutucuya tam oturduğundan emin olun.

Not: Kartuş, kartuş tutucusuna kilitlenene (bir geçme sesi duyana) kadar kartuşu bastırın.

b. “Mürekkep kartuşu takılı değil” anlamındaki simgenin ekrandan kaybolduğundan emin olun. Simgenin ekrandan kaybolması birkaç saniye sürebilir.

c. Kartuş seviye göstergesinin, %100 dolu olduğundan emin olun

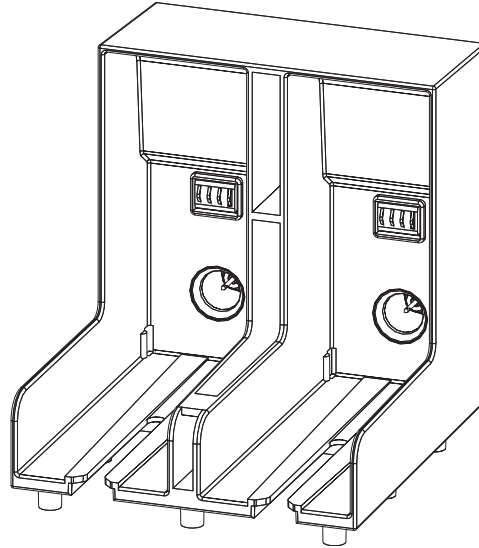

Şekil 6-3: Kartuş Tutucu Yuvası

6 Kartuş anahtarını doğru tutucu yuvasına hizalayarak, yeni boyama sıvısı kartuşunu, boyama sıvısı kartuşu tutucusuna yerleştirin.

a. Kartuşun, tutucuya tam oturduğundan emin olun.

b. “Boyama sıvısı kartuşu takılı değil” anlamındaki simgenin ekrandan kaybolduğundan emin olun. Simgenin ekrandan kaybolması birkaç saniye sürebilir.

c. “Kartuş seviyesi %100 dolu” anlamındaki simgenin görüldüğünden emin

olun



Yazıcı Kafası Kontrolü

Yazıcı kafasını kontrol etmek için aşağıdaki adımları izleyin:

- 1 Mürekkep püskürtmesini durdurun ve yazıcının tam olarak kapanmasını bekleyin.
- 2 Yazıcıyı güç beslemesinden ayırın.
- 3 Yazıcı kafası vidasını gevşetin (öge 2, Şekil 6-4) ve yazıcı kapağını çıkarın (öge 3).
- 4 Yazıcı kafasında ve yazıcı kafasının kapağının içinde mürekkep birikmesi olup olmadığını kontrol edin. Gerekliyse temizleyin (bkz “Yazıcı Kafasını Temizleme”).

Yazıcı Kafasını Temizleme



Uyarı

Mürekkep veya solvent dökülmesi halinde, yazıcıdan gelebilecek herhangi bir sızıntı, (özellikle cihaz yanıcı bir madde ve/veya başka bir cihaz üzerinde bulunduruluyorsa) devrilme/kayma tehlikesine ve/veya yangın tehlikesine yol açabilir. İsteğe bağlı bir damla tepsisi mevcuttur (Parti No 234407). Kurulum için damla tepsisini yazıcının kullanılacağı yüzeyin üzerine yerleştirin. Yazıcıyı damla tepsisinin ortasına yerleştirin. Damla tepsisinin statik artışı önleyecek şekilde doğru bir biçimde topraklandığından emin olun.



Uyarı

BUHAR TEHLİKESİ. Temizlik maddesinin buharının fazlaca solunması uyuşukluğa yol açabilir ve/veya alkol zehirlenmesi benzeri etkiler gösterebilir. Yalnızca açık ve iyi havalandırılan alanlarda kullanın.



Uyarı

TEMİZLİK MADDELERİNİN KULLANILMASI. Temizlik maddesi gözleri ve solunum sistemini tahriş eder. Bu maddeyi kullanırken yaralanmayı önlemek için:

Her zaman lastik eldiven ve koruyucu giysi kullanın.

Her zaman kenar korumalı iş gözlüğü veya yüz maskesi takın. Ayrıca bakım yaparken de koruyucu gözlük takılması önerilir.

Mürekkebi ellemeden önce koruyucu el kremi sürün.

Temizlik malzemesi cilde bulaşırsa, akan su altında en az 15 dakika boyunca yıkayın.



Uyarı

YANGIN VE SAĞLIKLA İLGİLİ TEHLİKE. Temizlik maddesi uçucu ve yanıcıdır. Yerel mevzuata uygun şekilde saklanması ve kullanılması gerekir.

Temizlik maddesinin yakınında sigara içmeyin ve ateş bulundurmayın.

Kullandıktan hemen sonra, temizlik maddesinin bulaştığı tüm bez ve kumaşları çıkartın. Bu gibi tüm nesnelere yerel mevzuata uygun şekilde imha edin.



Dikkat

Yazıcı parçalarının zarar görmemesi için, temizlikte yalnızca yumuşak fırça ve tiftiksiz bez kullanın. Yüksek basınçlı hava, üstü�ü veya aşındırıcı malzeme kullanmayın.



Dikkat

Yazıcı kafasını temizlemeden önce, temizlik maddesinin kullanılan mürekkep ile uyumlu olduğundan emin olun. Uyarıya dikkat edilmezse, yazıcı hasar görebilir.

Not: Püskürtücünün kapalı olduğundan emin olun.

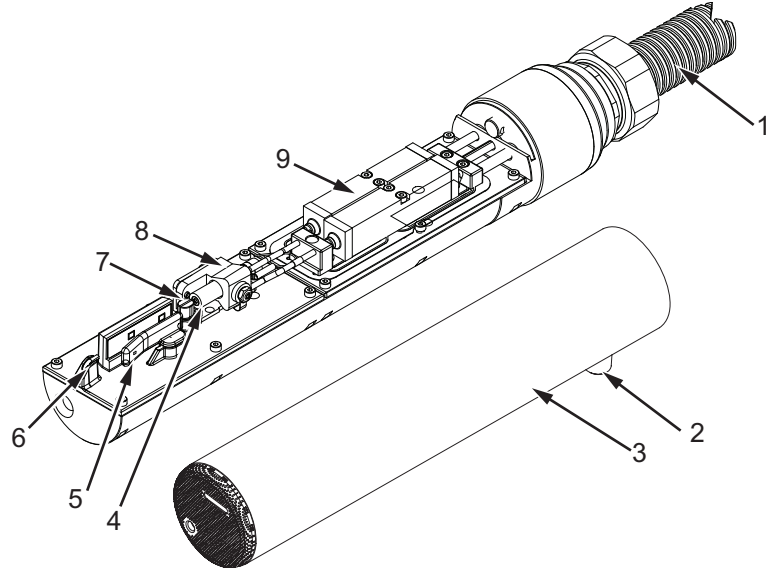

- | | |
|----------------------------|------------------------------|
| 1. Merkez Kablo | 6. Oluk Algılama Tüpü |
| 2. Yazıcı Kafasının Vidası | 7. Şarj Elektrodu |
| 3. Yazıcı Kafası Kapağı | 8. Yazıcı Kafası Motoru |
| 4. Püskürtme Ucu | 9. Yazıcı Kafası Valf Modülü |
| 5. Saptırma Plakası | |

Şekil 6-4: Yazdırma Kafası

- 1 Yazıcı kafasını, yıkama istasyonuna (parça no. 399085) bastırın.
- 2 Yazıcı kafasının aşağıda belirtilen parçalarını temizlemek için bir temizlik maddesi ve bir kağıt mendil ya da yumuşak fırça kullanın:
 - Oluk Algılama Tüpü (öge 6, Şekil 6-4)
 - Şarj elektrodu (7. Nesne)
 - Saptırma plakası (5. Nesne) (bkz. “Saptırma Plakasını Temizleme”)
 - Püskürtme ucu (4. Nesne)

Not: Temizlik maddesi, yazıcıda kullandığınız mürekkep tipi ile uyumlu olmalıdır.

- 3 Yazıcı kafasının kurumasını bekleyin ve şarj elektrodundaki yuvaya temizlik maddesinin değmemesine özen gösterin.

Not: Yazıcı kafasını hızlı bir şekilde kurutmak için üfleyici veya basınçlı hava kullanın. Hava basıncı 20 psi üzerinde olmamalıdır.



Dikkat

CİHAZ HASARI. Yazıcıyı başlatmadan önce yazıcı kafası kuru olmalıdır. Uyarıya dikkat edilmezse, yazıcı kafası hasar görebilir.

- 4 Yazıcı kafasını yerine takın ve kертikli vidayı sıkın.

Saptırma Plakasını Temizleme

Mürekkep kalıntılarını önlemek için, saptırma plakasının konturlu yüzeylerini çözücü ve kuru hava ile temizleyin (CDA).

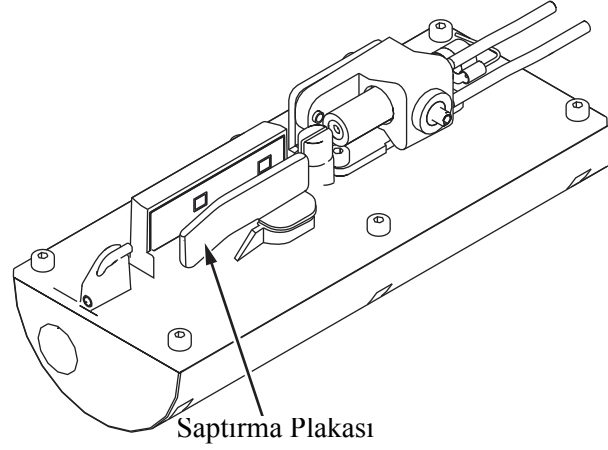

Şekil 6-5: Saptırma Plakasını Temizleme

Yazıcı Kabinini Temizleme

Yazıcı kabinini temizlemek için, aşağıdaki işlemleri yapın:



Uyarı

BEDENİ ZARAR. Hava ile taşınan parçacık ve malzemeler sağlığa zararlıdır. Yazıcı kabinini kullanmak için yüksek basınçlı hava kullanmayın.



Dikkat

EKİPMAN HASARI. Hipokloritli çamaşır suları veya hidroklorik asit de dahil olmak üzere klorür içeren tüm temizleme solüsyonları, yüzeyin kabul edilemez düzeyde paslanmasına ve lekelenmesine neden olabilir. Bunlar paslanmaz çelikle temas ettirilmemelidir. Tel fırçalar veya tel ovma pedleri kullanılırsa, bunlar paslanmaz çelikten yapılmalıdır. Kullanılan her türlü aşındırıcı maddenin, özellikle de demir ve klorürler olmak üzere her türlü kontaminasyondan arınmış olduğundan emin olun.

- 1 Elektrikli süpürge veya yumuşak fırça kullanarak yazıcının tozunu alın.
- 2 Yazıcının dış yüzeylerini tiftiksiz, nemli bir bezle silin.
Nemli bez ile temizleyemediğiniz kirleri temizlemek için hafif deterjan kullanın.

Giriş

Bu bölüm, yazıcıyı her gün kullananlar için sorun giderme ve hata tanılama bilgileri içerir.

Servis kılavuzu, servis teknisyenleri ve eğitimli personel için sorun giderme konusunda daha kapsamlı bilgi içermektedir.



Uyarı

ÖLDÜRÜCÜ VOLTAJ. Şebeke cereyanına bağlandığında, bu cihazın içinde öldürücü derece voltaj olur. Bakım çalışmaları, sadece eğitimli ve yetkili personel tarafından gerçekleştirilmelidir. Elektrik ile ilgili tüm güvenlik kurallarına ve uygulamalara dikkat edin. Kapakları açmadan ya da herhangi bir servis veya onarım çalışması yapmadan önce, yazıcıyı çalıştırmak gerekmedikçe elektrik kaynağından bağlantısını kesin. Bu talimata uymamanız halinde bir yaralanma veya ölüme sebep olabilirsiniz.



Uyarı

Bir arıza durumunda ısıtıcının sıcaklığının 70 °C'ye ulaşması mümkündür. Isıtıcının monte edildiği plakaya dokunmayın. Bu talimata uyulmaması halinde yaralanmaya neden olabilirsiniz.

Yazıcı Çalışmıyor

- 1 Yazıcının açıldığından emin olun. Yazıcıyı açmak için, yeşil düğmeye basın.
- 2 Bir sistem hatası oluşup oluşmadığını ve kullanıcı müdahalesi gerekip gerekmediğini görmek için sistem durum LED'lerini (Tablo 7-1) kontrol edin.

Yanan	Tanımlama
KIRMIZI	Yazdırmayı engelleyen herhangi bir hata. Örneğin püskürtme çalışmıyor, saptırma plakasında sorun
SARI ve YEŞİL	Bir sistem hatasını önlemek için yazıcının kullanıcı müdahalesine ihtiyacı var. Örneğin mürekkep veya boyama sıvısı az
YEŞİL	Yazıcı doğru yazdırabiliyor

Tablo 7-1: Sistem Durumu LED'leri

- 3 Kırmızı veya sarı LED'ler yanıyorsa, simge ve ilgili mesajların görüntülediğini kontrol etmek için ekrana bakın. Bkz "Yazıcı Durumu Simgeleri" sayfa 7-5.
- 4 Yeşil LED yanıyorsa ve yazıcı yazdırmıyorsa:
 - Ürün sensörünün ve mil kodlayıcının takılı ve doğru çalışıyor olduğundan emin olun (ürün sensörü arkasında bulunan bir lamba, sensörden bir ürün geçiyor iken yanıp sönmelidir)
 - Sorun devam ederse, arızayı (sadece Amerika Birleşik Devletlerinde) VTI @ 1-800-843-3610'a bildirin. ABD dışındaki müşteriler, bir Videojet bağlı şirketi ya da yerel Videojet distribütörü ile irtibat kurmalıdır
- 5 Sistem durumu LED'leri yanmıyorsa, elektrik kaynağını aşağıdaki şekilde kontrol edin:
 - a. Ana elektrik kaynağının kullanılabilir durumda olduğundan emin olun.
 - b. Ana giriş konektörünün doğru takıldığından emin olun.
 - c. Ana güç düğmesinin AÇIK konumda (basılı görünür) olduğundan emin olun.
 - d. Sorun devam ederse, arızayı VTI @ 1-800-843-3610'a bildirin.

Yanlış Yazdırma Konumu

- 1 Ürün Gecikmesi değerinin, Mesaj Parametreleri menüsünde doğru ayarlandığından emin olun. Bkz "Mesaj ve Varsayılan Parametreleri

Ayarlamak” sayfa 5-28.

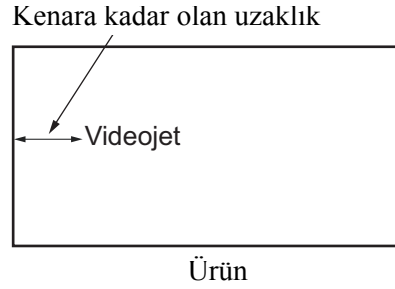

Şekil 7-1: Yazdırma Konumu

- 2 Mesajın başında ek boşluk olmadığını kontrol edin.

Yanlış Yazdırma Boyutu

- 1 Ayarlanan karakter yüksekliğinin doğru olup olmadığını kontrol edin. Bkz “Yazı Tipi Büyüklüğünü Ayarlamak” sayfa 5-57.
- 2 Yazıcı kafasından ürüne olan mesafenin doğru olup olmadığını kontrol edin. Yazıcı kafası üründen uzağa hareket ettikçe karakter yüksekliği artar ve çözünürlük azalır.

Not: En iyi kaliteyi elde etmek için yazdırma kafası ile ürün arasındaki optimum mesafe 12 mm'dir. Aralık 5 ila 15 mm'dir.

Not: Optimum mesafenin uygulamaya göre değişeceği belirli uygulamalar için özel örgü yapılar kullanılabilir. Bu örgü yapılar, yalnızca 10 yazdırma yüksekliğindeki uygulamalarda kullanılmalıdır.

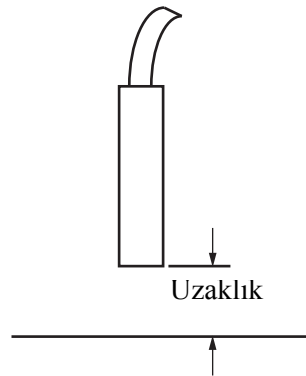

Şekil 7-2: Ürüne olan Uzaklık

- 3 Mesajda doğru yazı tipinin seçildiğinden emin olun. Bkz “Bir Mesaj Düzenlemek” sayfa 5-24.

Not: Yazdırma yüksekliği hakkında bilgi için bkz. Sayfa A-8, tablo A-6.

- 4 Mesaj genişliği uzatılmış görünüyorsa, *Message Parameters (Mesaj Parametreleri)* menüsünde belirtilen width (genişlik) değerini azaltın. Bkz “Mesaj ve Varsayılan Parametreleri Ayarlamak” sayfa 5-28
- 5 Mesaj genişliği sıkışık görünüyorsa, *Message Parameters (Mesaj Parametreleri)* menüsünde belirtilen Width (Genişlik) değerini artırın.

Yazdırma Tamamlanmadı

- 1 *Mesaj Parametreleri* menüsünde ayarlanan *Yazdırılan Maks. Nokta Sayısı* değerinin bir örgü yapısı/strok için (modele bağlı) maksimum nokta sayısına eşit olduğundan emin olun. Bkz “Mesaj ve Varsayılan Parametreleri Ayarlamak” sayfa 5-28. Yazıcının farklı modelleri hakkında ayrıntılı bilgi almak için bkz Bölüm A, “Teknik Özellikler”.
- 2 Yazıcı kafasında mürekkep kalıntısı olup olmadığını kontrol etmeli ve varsa yazıcı kafasını temizlemelisiniz. Bkz “Yazıcı Kafasını Temizleme” sayfa 6-6.

Düşük Baskı Kalitesi

PRINT QUALITY TEST

Soldaki örnekte dağınık damlaların olmadığı, eşit baskı dağılımına sahip iyi bir karakter formasyonu görülmektedir.

Tablo 7-2’de kötü baskı örnekleri, bunların nedenleri ve hatayı düzeltmek için gereken adımlar açıklanmıştır.

Örnek ve Nedeni	Çözüm
<p>PRINT QUALITY TEST</p> <p>Püskürtücü düzgün hizalanmamış veya püskürtme ucu kısmen tıkanmış. Oluk alt kenarında birikebilecek damlalara dikkat edin. EHT değeri düşük olabilir.</p>	<p>Yazıcı kafasını temizleyin. Püskürtme ucunu boşaltın ve püskürtme ucu yıkama işlemini gerçekleştirin. Oluğun temiz olduğundan emin olun.</p>
<p>PRINT QUALITY TEST</p> <p>Faz hatası. Damlanın doğru yerleşmesi sağlanamıyor. Çevredeki alana çok fazla miktarda sıçrama olduğunu görürsünüz.</p>	<p>Yazıcı kafasını temizleyip iyice kurutun. Yazdırma fazları arasında yeterli zaman olduğundan emin olun.</p>

Tablo 7-2: Kötü Baskı Örnekleri

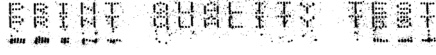
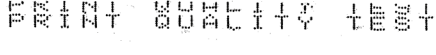
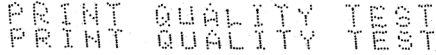
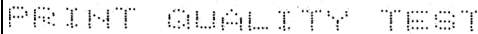
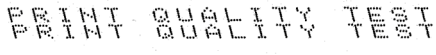
Örnek ve Nedeni	Çözüm
 <p>Yanlış modülasyon, gereğinden fazla uydu, şarj işlemi yanlış.</p>	Püskürtme ucuna ters yıkama (backflush) uygulayın ve doğru kopma kontrol edin.
 <p>Basınç çok yüksek, damlalar doğru biçimde sapma göstermiyor, damlalar birbirlerine “geçmiş”, küçük yazdırma oluşmuş.</p>	Püskürtme hizalama ayarını kontrol edin. Daha fazla bilgi için servis kılavuzuna bakın.
 <p>Basınç çok düşük, damlalar aşırı sapmış veya yanlış yerleştirilmiş. En çok saptırılmış damlalar muhtemelen kaybolmuştur.</p>	Püskürtme hizalama ayarını kontrol edin. Daha fazla bilgi için servis kılavuzuna bakın.
 <p>Yazıcı kafası alt tabakadan çok uzak. Damlalar hava akımlarından etkileniyor ve gereğinden fazla dikey aralık kalmış.</p>	Alt tabakaya olan mesafeyi azaltın veya daha uygun bir yazı tipi seçin.
 <p>Yazıcı kafası yuvası, yazdırma yüzeyine dik değil.</p>	Yazıcı kafasının yüzeyi, yazdırma yüzeyine yüzeyine 90 derece açıda olmalıdır ve yuva, yazılacak ürün hareketine dik olmalıdır. Aşağıdaki şekle bakın.

Tablo 7-2: Kötü Baskı Örnekleri (Devamı)



Yazıcı Durumu Simgeleri

Yazıcı durumu simgeleri üç gruba ayrılır:

- Durum simgeleri. Durum simgeleri, mürekkep püskürtme durumunu gösterir





- Arıza (alarm) simgeleri. Bir arıza durumu oluştuğunda, yazıcı durur
- Uyarı simgeleri. Bir uyarı koşulu oluştuğunda, uyarı koşulu bir arıza koşuluna dönüşene kadar yazıcı yazdırmaya devam eder

Durum Simgeleri

Simge	Ad	Açıklama
	Püskürtme Çalışıyor	Mürekkep püskürtme çalışıyor ve makine yazdırma işlemine hazır. Makine başladığında, simge yanıp söner.
	Püskürtme Durdu	Mürekkep püskürtmenin durduğunu gösterir.

Tablo 7-3: Durum Simgeleri

Arıza (Alarm) Simgeleri

Simge	Ad	Düzeltilici İşlem
	EHT Hatası	Saptırma plakasında kıvılcımlanma algılandı. Yazıcı kafasındaki saptırma elektrotlarını temizleyin. Bu işlem sorunu çözmezse, Videojet bakım mühendisi ile irtibat kurun.
	Oluk Hatası	Mürekkep oluğa girmiyor. Püskürtme ucunu tersten yıkayın. Bu işlem arızayı gidermezse, arızayı Videojet bakım mühendisine bildirin.
	Mürekkep Özü Boş	Mürekkep ve boyama kartuşlarının boş olup olmadığını kontrol edin. Kartuş boş ise, değiştirin ve mürekkep özünü yeniden doldurun. Kalan mürekkep özü ömrünü kontrol edin. Bu işlem arızayı gidermezse, arızayı Videojet bakım mühendisine bildirin.
	Pompa Hatası	Arızayı Videojet bakım mühendisine bildirin.

Tablo 7-4: Arıza (Alarm) Simgeleri







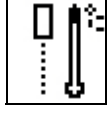

Simge	Ad	Düzeltilici İşlem
	Kabin Çok Sıcak	Yazıcı kabini sıcaklığı, 80°C üzerinde. Hasarı önlemek için, yazıcı otomatik olarak kapanır. Sıcaklık düştükten sonra yazıcı başlatılır. Tüm aşırı ısınma olaylarını Videojet bakım mühendisine bildirin.
-	Viskozite denetlenemiyor	Mürekkep kartuşunun boş olmadığını kontrol edin. Kartuş boş ise, o zaman kartuşu değiştirin. Bu işlem arızayı gidermezse, arızayı Videojet bakım mühendisine bildirin.
-	Mod Sürücü Çipi Aşırı Sıcak	Amplifikatörün aşırı ısınmasından dolayı mod amplifikatörü donanımı kapatıldı. Videojet bakım mühendisi ile irtibat kurun.
	Örgü yapı Bellek Taşması Algılandı	Videojet bakım mühendisi ile irtibat kurun.
	Valf Hatası	Valf vurma/tutma sürücüsü devresinde donanım hatası. Videojet bakım mühendisi ile irtibat kurun.
-	Kötü Faz İzleme	Çalıştırma sırasında faz verileri elde edilemiyor. Videojet bakım mühendisi ile irtibat kurun.
-	Modülasyon Tekrarlama Başarısız	Donanım hatası. Videojet bakım mühendisi ile irtibat kurun.
-	Pompa Hatası	Pompa, maks. devre yakın ve basınç düşük. Videojet bakım mühendisi ile irtibat kurun.
	Çekirdek Servisi Gerekli	Çekirdek, nominal ömrünü büyük ölçüde aştı ve yazıcı çalışmasının devam edebilmesi için çekirdeğin servis görmesi gerekir. Daha fazla bilgi için servis kılavuzuna bakın veya Videojet bakım mühendisiyle görüşün.

Tablo 7-4: Arıza (Alarm) Simgeleri (Devamı)



Uyarı Simgeleri

Simge	Ad	Düzeltilici İşlem
	Kafa Sıcaklığı Çok Yüksek	Ölçülen yazıcı kafası sıcaklığı hedef sıcaklığın 3°C den fazla üzerinde. Videojet bakım mühendisi ile irtibat kurun.
	Yanlış Örgü yapısı ya da Örgü yapısı Ailesi Adı	İstenen örgü yapısı tablosu sisteme yüklenmedi. Videojet bakım mühendisi ile irtibat kurun.
	Kafa Sıcaklığı Çok Düşük	Ölçülen yazıcı kafası sıcaklığı hedef sıcaklığın 3°C den fazla altında. Videojet bakım mühendisi ile irtibat kurun.
-	TOF Çok Yüksek	Ölçülen püskürtme hızı hedef, hızın %10 üzerinde. Videojet bakım mühendisi ile irtibat kurun.
-	TOF Çok Düşük	Ölçülen püskürtme hızı, hedef püskürtme hızının %10 altında. Videojet bakım mühendisi ile irtibat kurun.
-	Sinyal Yok Hatası Nedeniyle Kapatılma	Uyarı, Servis modu girildiğinde devre dışı bırakılır ve Servis modundan çıkıldığında etkinleştirilir.
	Yazıcı Kafası Kapağı Açık	Yazıcı kafası kapağı doğru şekilde kapatılmamış. Yazıcı çalışmaya devam edecek ancak yazdırma yapmayacak. Yazıcı kafası kapağı düzgün şekilde kapatılmasına rağmen bu simge görüntüleniyorsa, hatayı bir bakım mühendisine bildirin.
	Faz Eşik Hatası	Yazıcı, faz eşiği minimum değere ayarlanmış biçimde bir faz profili alamıyor. Videojet bakım mühendisi ile irtibat kurun.
	Mürekkep Viskozitesi Çok Yüksek	Doğru hız için basınç ayar noktası, hesaplanan basınçtan > 0,1 bar yüksek. Videojet bakım mühendisi ile irtibat kurun.
	Mürekkep Viskozitesi Çok Düşük	Doğru hız için basınç ayar noktası, hesaplanan basınçtan > 0,1 bar düşük. Videojet bakım mühendisi ile irtibat kurun.



Tablo 7-5: Uyarı Simgeleri

Simge	Ad	Düzeltilici İşlem
	Basınç Çok Yüksek	Mevcut basınç, hedef basıncın > 0,2 bar üstünde. Videojet bakım mühendisi ile irtibat kurun.
	Basınç Çok Düşük	Mevcut basınç, hedef basıncın > 0,2 bar altında. Videojet bakım mühendisi ile irtibat kurun.
	Mürekkep Kartuşu Yok	Mürekkep kartuşu yok. Yeni mürekkep kartuşu takın.
	Yanlış Mürekkep Kartuşu	Mürekkep kartuş tutucusuna takılan kartuş, yanlış tipte mürekkep içeriyor. Sıvı Referansı ve sıvı TİPİ, mürekkep özü modülü özellikleri ile uyumlu olmalıdır.
-	Mürekkep Kartuşu Süresi Geçti	Mürekkep son kullanma tarihi geçti. Yeni mürekkep kartuşu takın.
	Mürekkep Kartuşu Çıkarıldı	Mürekkep kartuşu akıllı çip verileri kartuş bulunmadığını bildiriyor. Boş mürekkep kartuşunu yeniden takın.
-	Mürekkep Eklemeleri Sınırı Geçti.	Mevcut mürekkep kartuşu on seferden fazla takıldı. Yeni mürekkep kartuşu takın.
	Boyama Kartuşu Yok	Mürekkep özü modülüne ekleme için boyama sıvısı bulunmuyor. Yeni boyama kartuşu takın.
	Yanlış Takviye Kartuşu	Boyama sıvısı kartuşu tutucusuna takılan kartuş, yanlış tipte boyama sıvısı içeriyor. Yeni boyama kartuşu takın.
	Boyama kartuşu az	Yeni boyama sıvısı kartuşu takın. Boyama sıvısı parça numarası da görüntülenir. Doldurma sonrası simge yanıp sönerse, bir bakım mühendisi ile irtibat kurun.
-	Temiz Başlatma/ Durdurma Engellendi	Viskozite düşükse, çözücü eklemeyi önleyecek şekilde temiz başlatma/durdurma engellenir. Videojet bakım mühendisi ile irtibat kurun.



Tablo 7-5: Uyarı Simgeleri (Devamı)

Simge	Ad	Düzeltilici İşlem
-	Boyama Eklemeleri Sınırı Geçti	Mevcut boyama kartuşu on seferden fazla takıldı. Yeni boyama kartuşu takın.
	Mürekkep Özü Seviyesi Yüksek	Mürekkep özü modülündeki mürekkep seviyesi çok yüksek. Simge kısa süre yanıp sönebilir. Simge 5 dakikadan uzun süre görüntülenirse, hatayı bir bakım mühendisine bildirin. Daha fazla bilgi için servis kılavuzuna bakın.
	Mürekkep Özü Seviyesi Düşük	Mürekkep kartuşunun, boş olup olmadığını kontrol edin. Püskürtme çalışırken boş mürekkep kartuşunun yerine dolu kartuş takıldığında, yazıcı otomatik olarak özü yükleyecektir.
	Kabin Sıcak	Elektronik bölmesi sıcaklığı 70°C üzerinde. Videojet bakım mühendisi ile irtibat kurun.
-	Mürekkep Özü Eklemeleri Sınırı Geçti	Mürekkep özü modülü on seferden fazla çıkartıldı/tekrar takıldı. Yeni mürekkep özü modülü takın.
	Pompa Devri Maksimuma Yakın	Pompa devri ayar noktası, ayarlanan basıncı elde etmek için %98'den büyük. Videojet bakım mühendisi ile irtibat kurun.
-	Mürekkep Özü Yok	Mürekkep özü modülü akıllı çipinden veri yok - mürekkep özü modülü takılı değil. Videojet bakım mühendisi ile irtibat kurun.
-	Çekirdek, nominal ömrüne ulaştı	Planlı olmayan kullanım dışı kalma süresi riskini azaltmak için Çekirdek en kısa zamanda servis görmelidir. Daha fazla bilgi için servis kılavuzuna bakın veya Videojet bakım mühendisiyle görüşün.
-	Çekirdek Servis Zamanı Geçmiş	Çekirdeğin sınırlı sayıda çalışma saati kaldı. Kalan çalışma saati sayısı ana sayfa ekranındaki sayaçtan görülebilir. Planlı olmayan kullanım dışı kalma süresini önlemek için bu süre dolmadan önce çekirdeğin servis görmesi ısrarla önerilir. Daha fazla bilgi için servis kılavuzuna bakın veya Videojet bakım mühendisiyle görüşün. Not: Çekirdek Mürekkebi kalan Saat sayacı ana sayfa ekranında görünür.

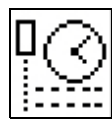
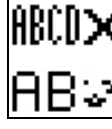
Tablo 7-5: Uyarı Simgeleri (Devamı)

Simge	Ad	Düzeltilici İşlem
	Ürün Gecikmesi Çok Kısa	Videojet bakım mühendisi ile irtibat kurun.
	Yazıcı Ara Boşluğu Çok Kısa	Yazdırmalar arasında süre yetersiz. Videojet bakım mühendisi ile irtibat kurun.
	Yazdırma Kuyruğu Çok Derin	PEC ve yazıcı kafası arasında çok fazla ürün. Videojet bakım mühendisi ile irtibat kurun.
	Yazdırma Üst Üste Bindi	Yazdırma mevcut yazdırmadan sonra başlıyor. Videojet bakım mühendisi ile irtibat kurun.
	Faz için Zaman Yok	Videojet bakım mühendisi ile irtibat kurun.
	TOF için zaman yok	Yazıcı "mevcut hızı" alamıyor ve bu nedenle TOF hız kontrolü gerçekleştirilemiyor.
	Aşırı Hız	Mil kodlayıcı hızı, ihtiyacınız olan yazıcı genişliğini elde etmek için çok yüksek. Yazdırma genişliği kabul edilemez seviyede ise, hatayı bakım mühendisine bildirin.
-	Maksimum Yazdırma Hızı Aşıldı	Videojet bakım mühendisi ile irtibat kurun.
-	Geçerli Mürekkep Parametresi Yok	Videojet bakım mühendisi ile irtibat kurun.
-	Olası Mürekkep Katsayısı Güncellemesi	Mürekkep katsayıları, mürekkep özü modülü katsayıları ile uyumlu değil. Videojet bakım mühendisi ile irtibat kurun.
	USB Bağlantısında Aşırı Akım	Harici USB aygıtı aşırı akım talep ediyor. Videojet bakım mühendisi ile irtibat kurun.

Tablo 7-5: Uyarı Simgeleri (Devamı)

Simge	Ad	Düzeltilici İşlem
-	Olası Kafa Isıtıcı Hatası	Videojet bakım mühendisi ile irtibat kurun.
-	Örgü yapı Katalogu Oluşturuluyor	Yazılım meşgul. Örgü yapı değiştiriliyor. Yazdırma yapılamıyor. Videojet bakım mühendisi ile irtibat kurun.
-	Kötü Püskürtme Ucu!!! Lütfen Değiştirin Ya da Onarın	Videojet bakım mühendisi ile irtibat kurun.
-	Tank Doldurulmuyor	Mürekkep özü modülü, seviye arttırmak için BEŞ mürekkep doldurma denemesinden sonra hala DÜŞÜK. Videojet bakım mühendisi ile irtibat kurun.
	DAC Taşması	CSB donanım hatası. Videojet bakım mühendisi ile irtibat kurun.
	DAC İletişim Hatası	CSB donanım hatası. Videojet bakım mühendisi ile irtibat kurun.
	Sarı İşaret Lambası Göstergesi	Mesaj kullanıcıya kartuşu yeniden takmasını bildirir.

Tablo 7-5: Uyarı Simgeleri (Devamı)

Mürekkep Özü Ömrü

Videojet 1630	61 ay
---------------	-------

Tablo 7-6: Mürekkep Özü Ömrü

Arıza Mesajları

Hata mesajları, yazıcı hata simgeleri eklenecek ekranın sol alt bölümünde görüntülenir. Mesajlara, birden fazla hata olması durumunda, yalnızca en ciddi hata mesajı görüntülenecek şekilde öncelik verilir.

Teknik Özellikler

A

Elektrik Özellikleri

Yazıcının elektrik özellikleri, Tablo A-1'de görülmektedir.

Voltaj	100 V AC - 240 V AC
Frekans	50 Hz - 60Hz
Güç tüketimi	Maksimum 120 wat

Tablo A-1: Elektrik Özellikleri

Ağırlık

Yazıcının kuru ağırlığı ile ilgili özellikler, Tablo A-2'de görülmektedir.

Kuru ağırlık	21 kg
--------------	-------

Tablo A-2: Ağırlık Özellikleri

Boyutlar

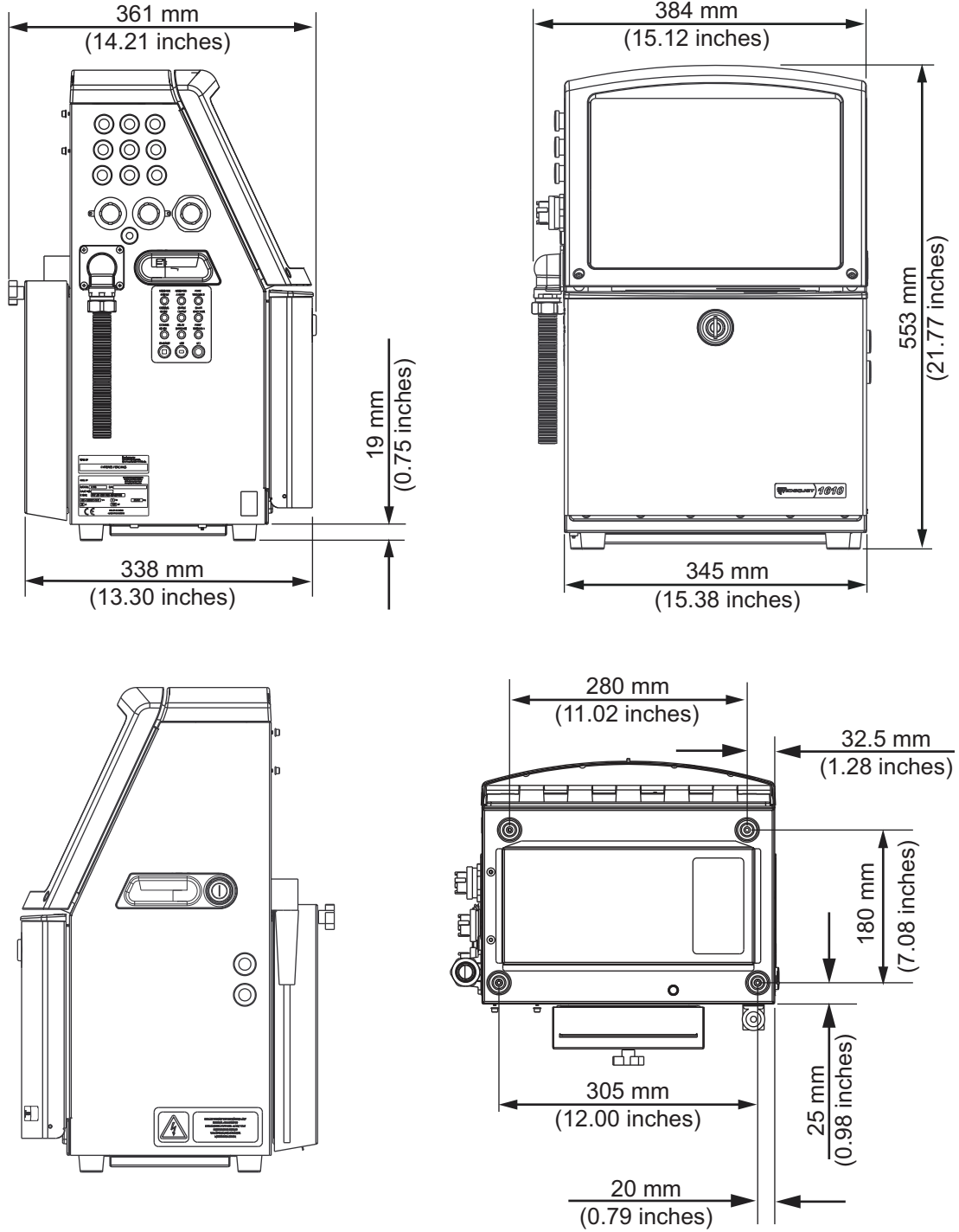

Şekil A-1: Yazıcı Ölçüleri

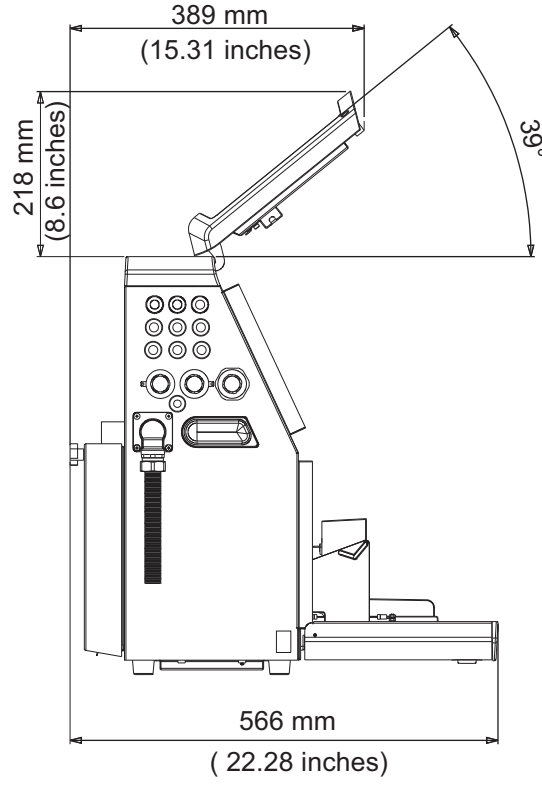

Her İki Kapı Açık

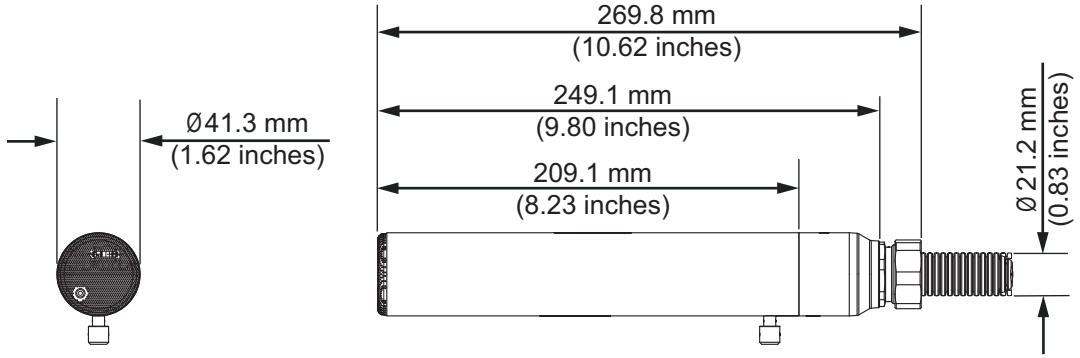

Yazıcı Kafası

Şekil A-2: Yazıcı Boyutları (devamı)

Yazıcının boyutları, Tablo A-3'te görülmektedir.

Kabin	Geniřlik	345 mm
	Yükseklik	533 mm
	Derinlik	338 mm
Yazıcı Kafası	Çap	Ø41,3
	Püskürtme ucu deliğinin çapı	60/70 Mikron
Merkez kablo uzunluđu	Videojet 1630 3 Metre Standart 6 Metre Seçenek	3 veya 6 m
Kabin Varyasyonları	IP65 Standart'tır	-

Tablo A-3: Yazıcı Boyutları

Opsiyonel Aksesuarlar

Seyyar Yazıcı Standı

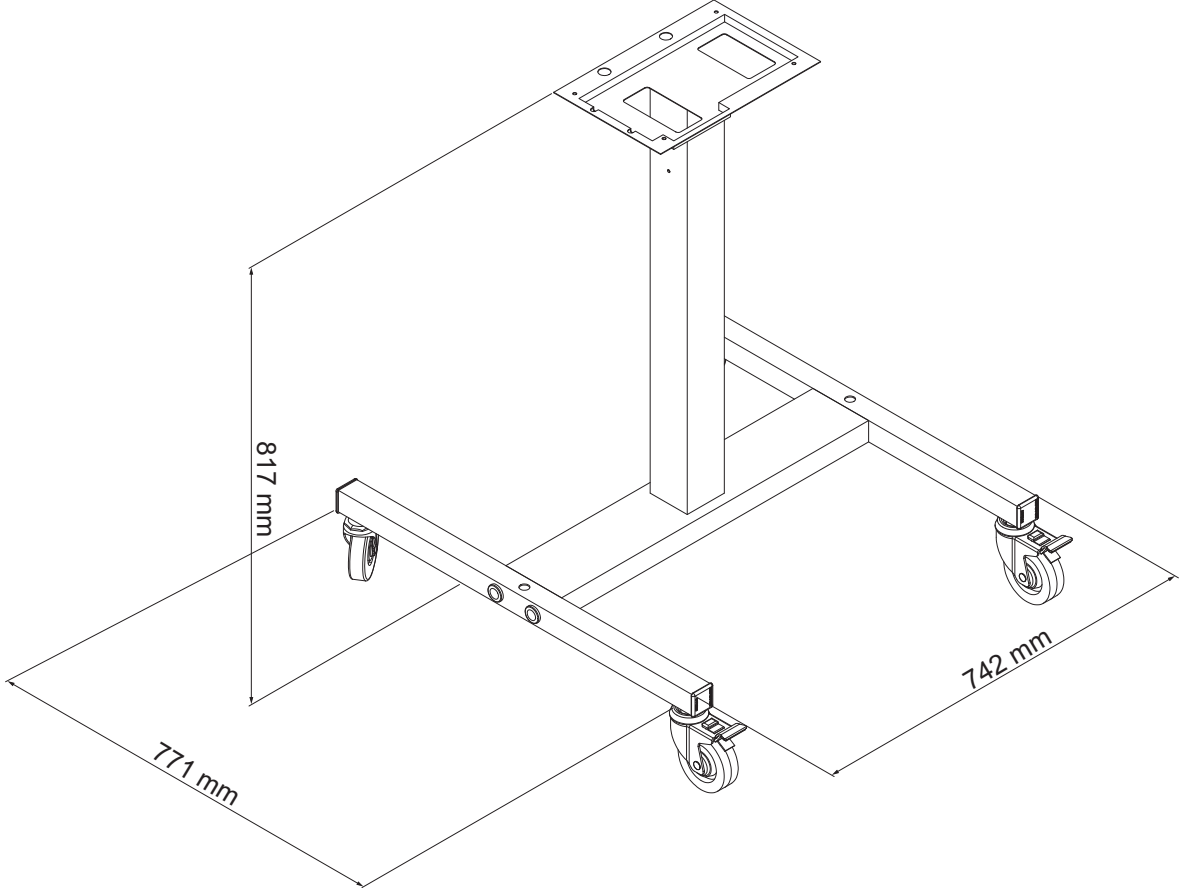

Şekil A-3: Seyyar Yazıcı Standı

Sabit Yazıcı Standı

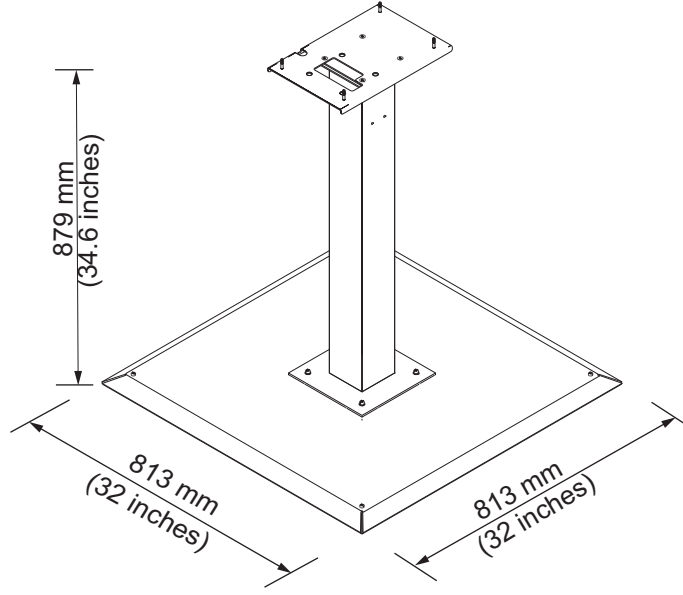

Şekil A-4: Sabit Yazıcı Standı

Yazıcı Kafası Standı

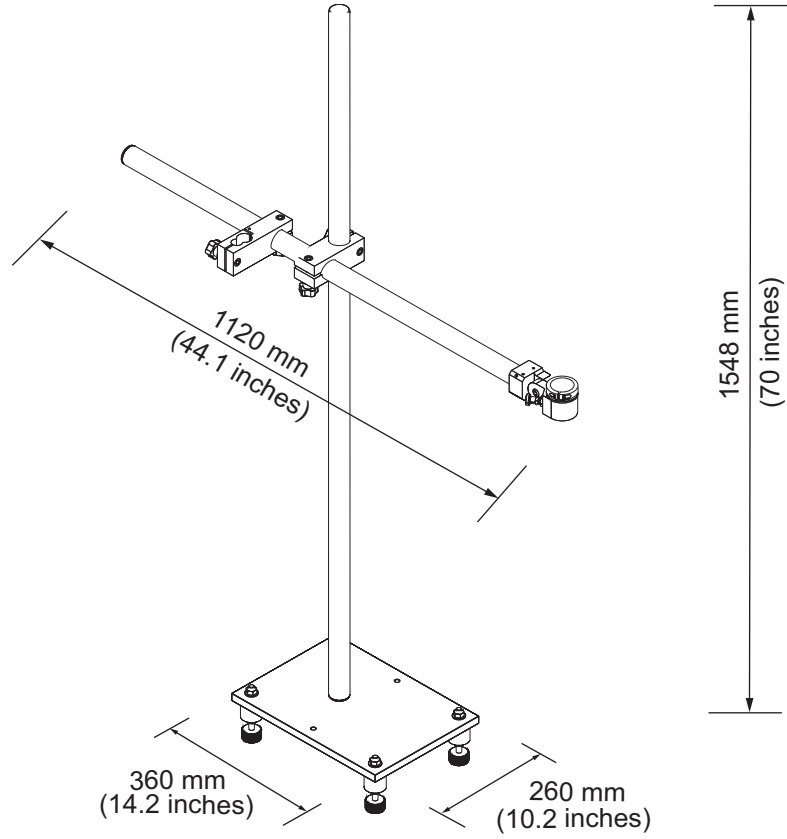

Şekil A-5: Yazıcı Kafası Standı

Çevresel Özellikler

Yazıcının çevresel özellikleri, Tablo A-4'te görülmektedir.

Çalıştırma sıcaklığı	5 °C to 45 °C (41 °F to 113 °F)
Ortam sıcaklığı değişim hızı	10 °C (18 °F) her bir saat için maksimum
Bağıl nem	%0 ila %90 yoğuşmasız
Saklama sıcaklığı	5 °C to 50 °C (41 °F to 122 °F) orijinal ambalajında
Endüstriyel koruma derecesi	IP65 standarttır

Tablo A-4: Çevresel Özellikler

*** Not:** Yazıcı yüksek nem içeren ortamlarda veya bazı mürekkeplerle çalıştırıldığında (suya karşı hassas mürekkepler dahil), hava kurutucular veya başka öğeler gerekebilir. Lütfen 1-800-843-3610 numaralı telefondan Videojet Technologies Inc. ile bağlantı kurun (ABD'deki tüm müşteriler için). ABD dışındaki müşteriler yardım için Videojet Technologies Inc. distribütörüne veya bağlı kuruluşa başvurmalıdır.

Mürekkep ve Boyama Sıvısı Kapasitesi

Yazıcının mürekkep ve çözücü kapasitesi, Tablo A-5'te görülmektedir.

Mürekkep Kartuşu	750 millilitre
Boyama Sıvısı Kartuşu	750 millilitre

Tablo A-5: Mürekkep ve Boyama Sıvısı Kapasitesi

Yazdırma Yüksekliği

Yazdırma matrisi için mesajın minimum ve maksimum yüksekliği, Tablo A-6'da görülmektedir.

2 mm	Minimum
12 mm	Maksimum

Tablo A-6: Yazdırma Yüksekliği

Yazı Tipi Özellikleri ve Hat Hızları

60 ve 70 mikron püskürtme ucu için yazı tipi özellikleri ve hat hızları Tablo A-7'de gösterilmiştir.

Not: Hat hızları Tablo A-7'de listelenir ve yalnızca 60 dpi içindir.

Hat Modu	Yükseklik	Genişlik	Kal. Hızları			
			70 Mikron		60 Mikron	
			ft/min	m/min	ft/min	m/min
1	5	5	914	279	914	279
1	7	4	960	293	960	293
1	7	5	800	244	800	244
1	9	7	533	163	533	163
1	12	9	256	78	256	78
1	16	10	305	93	305	93
1	24	16	96	29	96	29
1	34	25	53	16	56	17
2	5	5	376	115	376	115
2	7	4	480	146	480	146
2	7	5	400	122	400	122
2	9	7	229	70	229	70
2	12	9	85	26	85	26
2	16	10	53	16	56	17
3	5	5	119	36	125	38
3	7	4	265	81	265	81
3	7	5	221	67	221	67
3	9	7	53	16	121	37
4	5	5	85	26	85	26
4	7	4	64	20	67	20
4	7	5	53	16	56	17
5	5	5	53	16	56	17

Tablo A-7: Hat Hızları

Barkod Özellikleri

Kullanılabilir barkod tipleri, Tablo A-8’de görülmektedir.

Not: Barkod özellikleri ve Veri Matrisi Tablo A-8 ve Tablo A-9’da listelenmiştir. Barkodlar 60 dpi’da seçilen yüksekliğe bağlı olarak tek hat hızında çalışırlar.

Barkod Türü
UPCA
UPCE
EAN8
EAN13
Kod 128 (A, B ve C)
UCC/EAN 128
2/5I
Kod 39
2D Veri Matrisi
2D Veri Matrisi dikdörtgen (*GS1)

Tablo A-8: Barkod Matrisi

Veri Matrisi
10 x 10
12 x 12
14 x 14
16 x 16
18 x 18
20 x 20
22 x 22
24 x 24
26 x 26
32 x 32
8 x 18
8 x 32
12 x 26
12 x 36
16 x 36
16 x 48

Tablo A-9: Veri Matris Kodu Boyutları

Not: 16 veya daha fazla yüksekliğe sahip veri matrisi kodlarını yazdırmak için 60 Mikron Püskürtme Ucu önerilir.

Sözlük

Alt tabaka

Yazdırma yapılan ürün yüzeyidir.

CIJ

CIJ teknolojisinde, sürekli akan mürekkep, minik mürekkep damlalarına parçalanır ve bu mürekkep damlaları, alt tabaka üzerinde karakter ve görüntü oluşturacak şekilde sapar.

Faz İzleme

Yazıcının mikroişlemcili kontrol sistemi, faz detektöründen alınan verileri izler. Bu veriler, küçük mürekkep damlalarının yüklenmesi ve bunların dağılması arasındaki senkronizasyonu sağlar.

Fotosel

Yazdırmaya başlamak için ürün olup olmadığını algılayan ve ışıkla etkinleşen bir anahtardır.

Ürün Dedektörü: Fotosel

Hızlı Başlatma

Hızlı başlat, makine sadece 30 dakikadan kısa süre için kapatıldı ise kullanılabilir. Püskürtme ucu temizlenmediğinde yazıcının başlatma modu kullanılır.

Hızlı Durdurma

Makine 30 dakikadan kısa süre kapalı kalacaksa, hızlı durdur özelliğini kullanın. Püskürtme ucunun mürekkep dolu olduğu durumlarda bu yazıcı durdurma modu kullanılır.

Karakter Kümesi

Karakter kümeleri, yazıcıya programlanmış olan farklı dil alfabelerinin ve özel metin karakterlerinin oluşturduğu bir kombinasyon şeklindedir.

Kullanıcı Alanları

Bir mesaja bir kullanıcı alanı eklenir. Yeni güncellemeleri içerecek şekilde, sadece yazdırma işlemi sırasında mesaja kullanıcı alanı kopyalanır. (Örneğin, son kullanma tarihi).

LCD

LCD, bir ışık kaynağı veya yansıtıcı önünde dizili renkli veya monokrom piksellerden oluşan ince ve düz bir ekran aygıtıdır.

LED

LED, içerisinden elektrik akımı geçtiği zaman görünebilen ışık yayan yarı iletken bir aygıttır.

Mesaj Seçme

Tuş takımından değil, harici bir kaynaktan mesajı seçmek için kullanılan yöntemdir. Programlanabilir Mantık Kontrolü (PLC) veya bir anahtar kutusu gibi bir harici kaynaktır.

Mil Kodlayıcı

Ürün hızı değişimini algılayan ve yazdırma genişliğini ayarlayan bir cihazdır.

Oluk

Yazıcı kafasının kullanmadığı mürekkep, oluktan geri döner.

Parametreler

Yazdırılan mesaja uygulanan ayarlardır. Örneğin, mesaj genişliği.

Püskürtme Ucu

Mürekkep püskürtme ucu gövdesine beslenir ve küçük bir gözenekten püskürtülür. Püskürtme ucu gövdesi titreştirilir ve püskürtülen mürekkep, sürekli akan minik damlalara parçalanır.

RS-232

Yazıcı ile diğer aygıtlar arasında iletişime imkan tanıyan seri veri iletişim standardıdır.

Saptırma Plakası

Saptırma plakası, yazıcı kafasında bir yüksek voltaj alanı oluşturur. Yüksek voltaj alanı, yazdırma için mürekkep damlacıklarında sapma sağlar. Karakter yüksekliğini kontrol etmek için saptırma plakasındaki voltajı değiştirebilirsiniz.

Simge

Yazıcı durumu veya hata koşulunu belirtmek için kullanılan grafik simgesidir.

Tazyikli Sıvı

Yazıcı kafasını temizleyen ve ek mürekkep kalıntılarını gideren temizleme sıvısıdır.

Temiz Başlatma

Temiz başlatma, başlatma sırasında mürekkep sıçraması ve püskürtmeyi temizleyen bir yazıcı başlatma sırasındır. Yazdırmayı durdurmak için daha önce Temiz Durdurma kullanıldı ise, bu başlatma sırası kullanılır.

Temiz Durdurma

Temiz Durdurma özelliği, mürekkep püskürtme durdurulmadan önce manifold ve püskürtme ucundaki mürekkebi temizlemek için gereken zamanı sağlar. Bu işlem, yazıcı kafasındaki mürekkep kalıntılarını önler. Temiz bir yazıcı, daha uzun süre doğru biçimde çalışır.

Uydular

Hatalı modülasyon ayarlarından kaynaklanan mürekkep akışındaki küçük ilave mürekkep damlalarıdır.

Ürün Gecikmesi

Ürün gecikmesi, fotoselin etkinleştirildiği andan mesajın yazdırılmaya başladığı ana kadar geçen süredir.

Valf

Yazıcıda mürekkep akışını kontrol etmek için kullanılan yazıcıdaki hidrolik bileşendir.

WYSIWYG

WYSIWYG, "What You See Is What You Get" (Ne Görürsen Onu Alırsın) baş harfleridir ve düzenleme sırasında görüntülenen içeriğin, (bu örnekte alt tabakada basılan karakter ve görüntü gibi) final çıktı ile çok benzerlikler gösterdiği bir sistemi tanımlamak amacı ile bilgisayarda kullanılır.

Yük

Küçük mürekkep damlalarına uygulanan elektrik yüküdür. Uygulanan yük miktarı, damlanın alt tabakadaki hedef konumuna bağlıdır.